



Anleitung
Manual
Instructions
Instrucciones

SIGSAUER
P228



- | | | | |
|----|---|----|---|
| 1 | Rohr
Barrel
Canon
Cañón | 20 | Abzug
Trigger
Détoné
Disparador |
| 4 | Verschluss
Slide
Culasse
Corredera | 29 | Schlaghebel
Hammer
Chien
Martillo |
| 5 | Korn
Front sight
Guidon
Punto de mira | 40 | Entspannhebel
Decocking lever
Levier
de désarmement
Palanca
de desarme |
| 6 | Visier
Rear sight
Hausse
Alza | 43 | Magazinhalter
Magazine catch
Arrêtoir de chargeur
Retén del cargador |
| 15 | Griffstück
Frame
Poignée
Armadura | 51 | Magazin
Magazine
Chargeur
Cargador |
| 16 | Rohrhaltehebel
Take-down lever
Levier de démontage
Palanca
de desmontaje | | |
| 18 | Verschluss-
fanghebel
Slide catch lever
Arrêtoir de culasse
Retén de la corredera | | |

SIGSAUER

Inhalt

Beschreibung

1 Allgemeine Beschreibung der Waffe

2 Hauptmerkmale

3 Technische Daten

4 Zielvorrichtung

Bedienungsanleitung

5 Zerlegen der Waffe

6 Handhabung der Waffe

7 Pflege der Waffe

Anhang

8 Funktionsbeschreibung

9 Abzug und Sicherheitsfunktionen

10 Sicherungen

11 Störungsbehebung

12 Explosionszeichnung und Bestandteilliste

Contents

Description

1 *General description*

2 *Principal features*

3 *Technical specifications*

4 *Sights*

Operating instructions

5 *Field stripping*

6 *Weapon handling*

7 *Care of the weapon*

Appendix

8 *Weapon functions*

9 *Trigger action and safety functions*

10 *Safety features*

11 *Troubleshooting*

12 *Exploded drawing and list of parts*

1



Allgemeine Beschreibung der Waffe

Die SIG SAUER P 228 Combat Pistole ist eine nach den neuesten Erkenntnissen konstruierte und mit moderner Fertigungstechnik gebaute Faustfeuerwaffe für Militär und Polizei.

Die Waffe ist ein mechanisch verriegelter Rückstosslader mit automatischer Schlagbolzensicherung, Spannabzug, Entspannhebel und aussenliegendem Verschlussfanghebel. Mit jedem Schuss wird selbsttätig nachgeladen, bis das Magazin leergeschossen ist. Danach bleibt der Verschluss in geöffneter Stellung gefangen.

General description

The SIG SAUER P 228 Combat Pistol has been designed specifically to meet the requirements of the military and law-enforcement agencies.

Manufactured by advanced state-of-the-art production processes, the SIG SAUER P 228 is a mechanically locked, short-recoil operated weapon featuring an automatic firing pin safety lock, double-action trigger, decocking lever and external slide catch lever. Loading is automatic with each shot fired, until the magazine is empty. The slide is held open after the last shot has been fired.

SIG SAUER

2

Die Hauptmerkmale

Die automatische Schlagbolzensicherung garantiert optimale Sicherheit mit gespanntem oder entspanntem Schlaghebel. Der Schuss kann nur durch Betätigen des Abzuges ausgelöst werden.

Schnelle Schussbereitschaft mit Spannabzug ist stets gewährleistet, weil keine manuell zu betätigende Sicherung vorhanden ist.

Der Entspannhebel erlaubt ein gefahrloses Entspannen des Schlaghebels in die Sicherheitsraste, ohne den Abzug zu betätigen. Dabei bleibt der Schlagbolzen gesichert.

Der aussenliegende Verschlussfanghebel ist so angeordnet, dass er mit der Schiesshand bequem bedient werden kann.

Für schnelle Zielerfassung dient die praktische, auch bei kritischer Beleuchtung geeignete Visierung.

Alle Einzelteile sind austauschbar.

Die anatomisch richtig geformten Griffschalen, der ideale Griffwinkel und die angenehmen Griffabmessungen vereinfachen die Abgabe eines raschen, präzisen Deuschusses erheblich.

Die geschlossene Konstruktion schützt weitgehend vor Verschmutzung durch äussere Einflüsse.

Principal features

The automatic firing pin lock provides optimal safety with the hammer in either the cocked or decocked position. The weapon can only be fired by pulling the trigger.

The double-action trigger and the absence of manual safeties provide immediate first-shot potential.

A decocking lever allows the cocked hammer to be safely lowered into the safety intercept notch without touching the trigger. During this procedure, the firing pin remains automatically locked.

The external slide catch lever is correctly located so that it can be thumbed with the shooting hand.

High-contrast sights allow rapid target acquisition, even under poor light conditions.

Interchangeability of all components is assured.

Anatomically correct grip plates, ideal grip angle and comfortable grip dimensions enhance rapid and accurate instinctive shooting.

Closed design concept successfully limits ingress of dirt and sand.

3 Technische Daten

Kaliber	9 mm × 19 Parabellum
Gesamtlänge	180 mm
Gesamthöhe	136 mm
Gesamtbreite	37 mm
Lauf­länge (Rohr­länge)	98 mm
Drall-Länge	250 mm
Anzahl Züge	6
Visierlänge	145 mm
Gewicht ohne Magazin	745 g
Gewicht Magazin leer	85 g
Abzuggewicht	DA 55 N (5,5 kg), SA 20 N (2,0 kg)
Mündungsenergie*	500 J*
Magazinhalt/Patronen	13

* Vom Munitionsfabrikat abhängig

Zubehör:

Ersatzmagazine, Putzzeug, Visierschieber, Kornschieber, Holster, Holzgriffschalen, Pistolenkoffer.

Trainingshilfen: Funktionsmodelle, Schnittmodelle, Instruktionstafeln und Dias.

Änderungen vorbehalten.

SIGSAUER

Technical specifications

<i>Caliber</i>	<i>9 mm × 19 Parabellum (Luger)</i>
<i>Length, overall</i>	<i>180 mm</i>
<i>Height, overall</i>	<i>136 mm</i>
<i>Width, overall</i>	<i>37 mm</i>
<i>Barrel length</i>	<i>98 mm</i>
<i>Rifling lead</i>	<i>250 mm</i>
<i>Number of rifling grooves</i>	<i>6</i>
<i>Sight base</i>	<i>145 mm</i>
<i>Weight, excl. magazine</i>	<i>745 grams</i>
<i>Magazine weight, empty</i>	<i>85 grams</i>
<i>Trigger pull</i>	<i>DA 55 N (5.5 kg), SA 20 N (2.0 kg)</i>
<i>Muzzle energy*</i>	<i>500 J*</i>
<i>Magazine capacity</i>	<i>13</i>

* *Depends on make of ammunition*

Optional accessories:

spare magazines, cleaning kit, front sight and/or rear sight pusher, holster, wooden grip plates, carrying case.

Training aids: working models, cutaway pistols, charts and overhead projection slides.

Subject to change without notice.



Zielvorrichtung

Die Zielvorrichtung besteht aus Visier (6) und Korn (5), die masslich und formmässig so ausgelegt sind, dass auch bei ungünstigen Beleuchtungsverhältnissen eine schnelle Zielerfassung möglich ist. Der Kornbalken ist 3,6 mm und der Visierausschnitt 3,8 mm breit.

Es bestehen folgende Verstellmöglichkeiten:

In der Seite:
durch Verschieben von Visier (6) und/oder Korn (5).

In der Höhe:
durch Auswechseln von Visier (6) und/oder Korn (5). Sechs Visiergrössen in Stufen von 0,28 mm, jede Stufe entspricht einer Höhenänderung um 4,8 cm auf 25 m Schussentfernung. Fünf Korngrössen in Stufen von 0,14 mm, jede Stufe entspricht einer Höhenänderung von 2,4 cm auf 25 m Schussentfernung.

Sights

The sights consist of a rear sight (6) and a front sight (5) blade which are designed and dimensioned to ensure rapid target acquisition even when visibility is poor. Front sight blade width is 3.6 mm and 3.8 mm for the rear sight notch. Provision is made for the following sighting corrections:

Windage:
by shifting the rear sight (6) and/or front sight (5).

Elevation:
by exchanging the rear sight (6) and/or front sight (5) elements. Six rear sight sizes in increments of 0.28 mm are available; each size gives an elevation correction of 4.8 cm at 25 m range. Five front sight sizes in increments of 0.14 mm are available; each size gives an elevation correction of 2.4 cm at 25 m range.

A

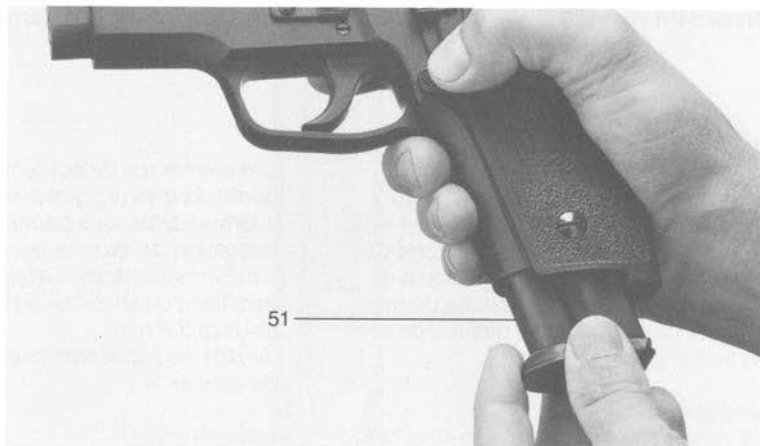

Das Zerlegen der Waffe

Vor dem Zerlegen ist die Waffe, wie unter Punkt 6.5 beschrieben, zu entladen.

Für das Zerlegen der Waffe ist folgende Reihenfolge zu beachten:

Bild A

- Magazin (51) entfernen.

Bild B

- Verschluss (4) bis zum Anschlag nach hinten ziehen und durch Hochdrücken des Verschlussfanghebels (18) in geöffneter Stellung festhalten.
- Patronenlager kontrollieren.
- Rohrhaltehebel (16) nach unten schwenken.

B



5



Bild C

- Verschluss (4) leicht zurückziehen, damit Verschlussfanghebel (18) ausrasten kann, anschliessend mit der Hand nach vorn begleiten.

Ganzes System [Verschluss (4), Rohr (1), Schliessfeder] vom Griffstück (15) trennen.

Bild D

- Schliessfeder (3) demontieren.

Bild E

- Rohr (1) demontieren.
- Die zerlegte Waffe ist auf Bild F dargestellt.

Diese Zerlegung genügt für eine gründliche Reinigung nach dem Schiessen.

Eine weitere Zerlegung soll nur durch ausgebildetes Fachpersonal erfolgen.

Figure C

- Draw back the slide (4) slightly to disengage the slide catch lever (18). Hold the slide firmly and allow it to glide forward gently.

Now slip the complete system comprising slide (4), barrel (1), recoil spring and guide forward and off the frame (15).

Figure D

- Remove the recoil spring (3).

Figure E

- Remove the barrel (1) from the slide (4).
- The field stripped weapon is shown in Fig. F.

Field stripping is quite sufficient to allow cleaning after shooting.

Further dismantling is a job for qualified gunsmiths and armourers only.

5

F

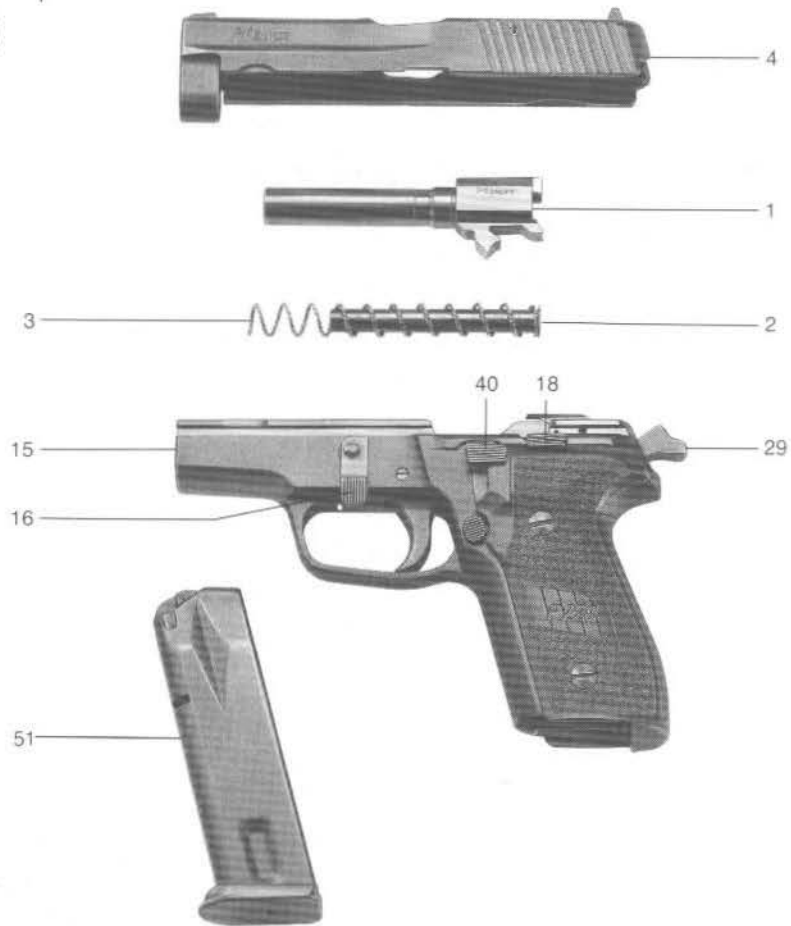

Das Zusammensetzen der Waffe

erfolgt in umgekehrter Reihenfolge:

Bild F

Rohr (1) in den Verschluss (4) einlegen, Schliessfeder (3) mit Schliessfederführung (2) montieren. Wird die Schliessfeder (3) von der Schliessfederführung (2) abgezogen, ist sie anschliessend mit der eingezogenen Windung auf die Schliessfederführung (2) aufzuschieben.

Ganzes System auf das Griffstück (15) aufschieben, bis in die Endstellung zurückziehen und Verschlussfanghebel (18) einrasten.

Rohrhaltehebel (16) nach oben verschwenken, entgegen Uhrzeigersinn. Durch Ausrasten des Verschlussfanghebels (18) den Verschluss (4) schliessen. Schlaghebel (29) mit Entspannhebel (40) entspannen.

Magazin (51) einschieben.

Assembling the pistol

is done in the reverse order:

Figure F

Insert the barrel (1) into the slide (4), fit the recoil spring (3) and guide (2), if the recoil spring (3) and guide (2) were separated during stripping, ensure that the narrower end of the spring (3) is slipped over the guide (2) first.

Slip the assembled slide system onto the frame (15) until it contacts the end stop, and arrest it with the slide catch lever (18).

Thumb up the take down lever (16).

Thumb down the slide catch lever (18) in order to close the slide (4).

Decock the hammer (29) with decocking lever (40).

Insert the magazine (51).



Die Handhabung der Pistole

1. Wichtige Hinweise zur Waffenhandhabung

- Verwenden Sie nur im Fachhandel erhältliche Munition und solche, die dem Kaliber der Waffe entspricht.
- Bei allen Manipulationen ist die Waffe in eine sichere Richtung zu halten.
- Bei den Waffenhandhabungen soll der Abzugfinger nicht auf dem Abzug liegen.
- Laden Sie die Waffe nur unmittelbar vor dem Schiessen.
- Vergessen Sie nicht, die Waffe nach dem Schiessen zu entladen.
- Entspannen Sie die SIG SAUER P228 nur mit dem Entspannhebel, damit die volle Sicherheit der Waffe gewährleistet ist.

2. Füllen des Magazines

Die Patrone auf den Zubringer, nahe an die Magazinlippen, legen. Patrone nach unten drücken und nach hinten schieben. Durch die seitlichen Löcher am Magazinkasten kann die Anzahl der eingefüllten Patronen festgestellt werden.

3. Laden der Pistole

(Schussbereitschaft)

Volles Magazin einsetzen und Einrasten kontrollieren.

Verschluss bis zum Anschlag zurückziehen und vorschnellen lassen.

Weapon handling

1. Important instructions for weapon

- Use only ammunition of the proper calibre specified for the weapon, available in competent gun shops.
- During any manipulation the weapon is to be pointed toward the target or safe background.
- Do not rest your trigger finger on the trigger while handling the weapon.
- Load the weapon just before firing only.
- Do not forget to unload the weapon immediately after firing.
- Decock the SIG SAUER P228 by using the decocking lever only in order to obtain guarantee for full safety of the weapon.

2. Loading the magazine

Press down on the magazine follower with the cartridge case rim. Now slip the cartridge to the rear and under the magazine lips. The number of cartridges can be checked through the inspection holes in the sides of the magazine tube.

3. Loading the weapon

(readiness to fire)

Insert a full magazine and ensure that it has engaged the magazine catch.



Dadurch wird der Schlaghebel gespannt und eine Patrone in das Rohr eingeführt. Bild G

Entspannhebel betätigen.

Die Waffe ist geladen, gesichert und schussbereit.

4. Nachladen beim Schiessen

Der Verschluss bleibt bei leer-geschossenem Magazin, durch den aussenliegenden Verschlussfanghebel, in offener Stellung gefangen.

Leeres Magazin herausnehmen.

Volles Magazin einsetzen.

Verschlussfanghebel mit Schiesshand betätigen oder

Verschluss zurückziehen und vorschnellen lassen.

Die Waffe ist geladen und schussbereit.

5. Entladen

Magazin entfernen.

Verschluss zurückziehen, mit Kontrolle, ob die Patrone ausgeworfen wurde.

Verschluss vorschnellen lassen.

Entspannhebel betätigen.

Leeres Magazin einsetzen.

Die Waffe ist entladen und gesichert.

Draw back the slide to the stop and allow it to snap forward into battery. This cocks the hammer and chambers a round.

Figure G

Thumb down the decocking lever.

The weapon is now loaded, safe and ready to fire (with the double-action).

4. Reloading during shooting

When the magazine is empty, the slide is held open by the slide catch lever.

Remove the empty magazine and insert a fresh one.

Thumb down the slide catch lever with the shooting hand, or draw back the slide and allow it to snap forward.

The weapon is again loaded and ready to fire (in the single-action mode).

5. Unloading the weapon

Remove the magazine.

Draw back the slide and verify that the last round has been extracted from the chamber and ejected.

Let the slide snap fully forward.

Thumb down the decocking lever.

The pistol is now unloaded, decocked and safe.

Pflege der Waffe

Das Beachten folgender Pflegehinweise wird sicherstellen, dass die SIG SAUER Pistole P 228 auch nach Jahren harter Beanspruchung in ausgezeichneter Verfassung bleibt.

Rohr und Patronenlager

Rohr- und Patronenlager nach jedem Schiessen von hinten mit Waffenöl oder -fett reinigen. Rohr nie von vorn reinigen und keine Stahlbürsten benutzen, da diese die glatte Oberfläche des Rohres zerstören. Geeigneten Reinigungsstab des richtigen Kalibers verwenden. Rohr und Patronenlager mit wenig Waffenöl oder -fett versehen.

Äussere Metalloberflächen

Alle äusseren Metalloberflächen nach jedem Gebrauch mit einem in Waffenöl oder -fett getränkten Tuch abwischen.

Care of the weapon

Observing the following instructions ensures that the SIG SAUER pistol P 228 remains in excellent condition even after years of hard service.

Barrel and chamber

After each shooting, clean the barrel and the chamber from the rear with gun oil or grease. Never clean the barrel from the muzzle and do not use steel brushes because they damage the smooth barrel surface. Use a suitable cleaning rod of the correct caliber. Coat barrel and chamber sparingly with gun oil or grease.

External metal surfaces

After each use, wipe all external metal surfaces with a piece of cloth soaked with gun oil or grease.

Bei gespanntem Schlaghebel wird der Schuss durch Ziehen des Abzugs ausgelöst. Die Bewegungsübertragung erfolgt über die Abzugstange, welche über den Auslösehebel die Fangklinke aus der Schlaghebelraste verschwenkt. Gleichzeitig drückt der Auslösehebel den Sicherungsschieber nach oben, womit die Blockierung des Schlagbolzens unmittelbar vor Freigabe des Schlaghebels aufgehoben wird. Der bei der Schussentwicklung entstehende Rückstossimpuls bewegt das System, bestehend aus Verschluss und Rohr, gegen die Schliessfederkraft nach hinten. Nach einem Verschlussweg von ca. 3 mm wird die Verriegelung zwischen Rohr und Verschluss gelöst, das Rohr wird nach unten verschwenkt und arretiert. Der Verschluss setzt seine Rückwärtsbewegung fort bis zum Anschlag im Griffstück; während dieser Rücklaufbewegung wird der Schlaghebel gespannt. Gleichzeitig wird die Patronenhülse ausgezogen und durch Anschlag am Auswerfer ausgeworfen.

In der ersten Rücklaufphase erfolgt die Trennung zwischen Auslösehebel und Sicherungsschieber. Damit wird die automatische Schlagbolzensicherung wieder wirksam. In der weiteren Rücklaufbewegung steuert der Verschluss die Abzugstange nach unten, wodurch die Unterbrechung zum Auslösehebel erfolgt. Unter Wirkung der Fangklinkenfeder bewegen sich Fangklinke und Auslösehebel in die Ausgangslage zurück. Nach Erreichen der hinteren Umkehrstellung drückt die gespannte Schliessfeder den Verschluss nach vorn. Eine Patrone wird aus dem Magazin in das Patronenlager geschoben. Kurz vor der vorderen Endstellung wird das Rohr wieder mit dem Verschluss verriegelt. Das ganze System nimmt unter dem Druck der Schliessfeder seine vordere Endstellung ein. Durch Vorlassen des Abzuges erfolgt die Kupplung zwischen Abzugstange und Auslösehebel. Die Waffe ist wieder schussbereit.

Nach Verschiessen der letzten Patrone wird der Verschluss durch den Verschlussfanghebel in der hinteren Endstellung gefangen. Der Verschlussfanghebel wird durch den Zubringer, unter Druck der Magazinfeder, betätigt.

Weapon functions

With the weapon loaded and the hammer cocked, the shot is discharged by squeezing the trigger. Trigger movement is transmitted by the trigger bar which draws the sear out of register with the full-cock hammer notch via the safety lever. With a slight timing lag the safety lever also cams the safety lock upwards, to liberate the firing pin immediately before the hammer drops. Hammer force impels the firing pin forward to strike and detonate the cartridge primer.

Blowback reaction generated by the exploding charge thrusts the locked barrel/slide system rearward against the recoil spring. After recoiling about 3 mm, the barrel and slide unlock, allowing the barrel to tilt down into the arrested position. The slide continues rearward until it abuts against the receiver stop.

During slide recoil, the hammer is cocked; the spent case is extracted and ejected as it strikes the ejector. In the initial recoil phase, the safety lever and safety lock separate automatically rendering the firing pin safety lock effective again. As recoil continues, the slide depresses the trigger bar, disconnecting it from the safety lever. Sear spring pressure returns the sear and safety lever to their initial positions.

After contacting the receiver stop, the slide is thrust forward by the compressed recoil spring, stripping a round from the magazine and chambering it on the way.

Just before reaching the forward end position, the slide again locks up with the barrel. The complete system is then thrust fully into the forward battery position by recoil spring pressure.

Releasing the trigger allows the trigger bar and safety lever to engage again.

The weapon is now cocked and ready to fire. After firing the last shot, the slide is arrested in the rearmost position by the slide catch lever. This catch is actuated positively by the magazine follower which is raised by magazine spring pressure.

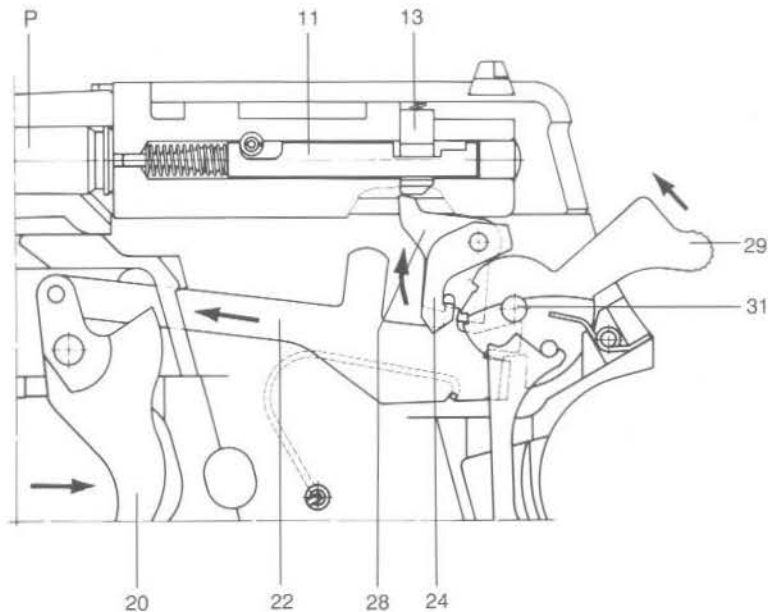

1. Spannabzug

Bei geladener Waffe mit entspanntem Schlaghebel (29) kann der Schuss durch den Spannabzug ausgelöst werden (Double Action).

Durch Ziehen des Abzugs (20) wird über die Abzugstange (22), welche in die Spannabzugraste des Schlaghebels (29) eingreift, der Schlaghebel (29) gespannt. In der letzten Phase dieser Bewegung werden durch die Abzugstange (22) Auslösehebel (28) und Fangklinke (24) verschwenkt. Dabei drückt der Auslösehebel (28) den Sicherungsschieber (13) nach oben, womit die Blockierung des Schlagbolzens (11), analog der Funktion mit gespanntem Schlaghebel (29), aufgehoben wird.

Über eine Steuerkurve der Abzugstange (22) wird diese in der weiteren Bewegung von der Schlaghebelachse (31) aus der Spannabzugraste gezogen, der Schlaghebel (29) freigegeben und somit durch Aufschlag am Schlagbolzen (11) die Patrone (P) gezündet.

1. Double-action trigger

If the loaded weapon is not already cocked, the shot can be fired by way of the double-action trigger mechanism.

As the trigger (20) is pulled, the trigger bar (22), engaging the double-action notch, cocks the hammer (29). In the final phase of movement, the trigger bar (22) pivots both the safety lever (28) and the sear (24). Hereby, the safety lever (28) raises the safety lock (13) to liberate the firing pin (11). As trigger movement continues, the trigger bar (22) cam acts against the hammer pivot pin (31) to disengage the trigger bar (22) from the double-action notch. This trips the hammer (29) which strikes the firing pin (11) to discharge the shot (P).

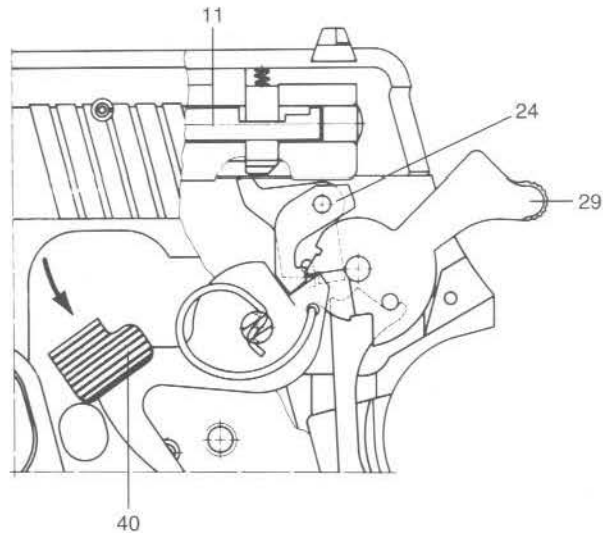

2. Entspannhebel und Sicherheitsraste des Schlaghebels

Durch Drücken des Entspannhebels (40) nach unten erfolgt die Verschwenkung der Fangklinke (24) aus der Raste des Schlaghebels (29), bis zu dessen Freigabe. Unter Wirkung der Schlagfeder wird durch Loslassen des Entspannhebels (40) der Schlaghebel (29) entspannt und von der Fangklinke (24) in seiner Sicherheitsraste aufgefangen. Während und nach der Betätigung des Entspannhebels (40) bleibt der Schlagbolzen (11) immer blockiert. Die Sicherheitsraste wird auch wirksam, wenn beim Spannen des Schlaghebels (29) dieser, vor Erreichen der Hauptraste, der Hand entgleitet. Die Sicherheitsraste dient als Ruhestellung des Schlaghebels (29) bei entspannter Schlagfeder.

2. Decocking lever and hammer safety notch

Thumbing down the decocker lever (40) takes the sear (24) out of register with the full-cock hammer (29) notch. As the decocker lever (40) is released, main spring pressure drops the hammer (29) which is then caught by the sear (24) engaging in the safety intercept notch. During and after decocking, the firing pin (11) remains constantly locked. The safety intercept notch also becomes effective in case of inadvertent hammer (29) tripping when thumbcocking the weapon. The safety intercept notch is the rest position of the hammer (29) when the main spring is not compressed.

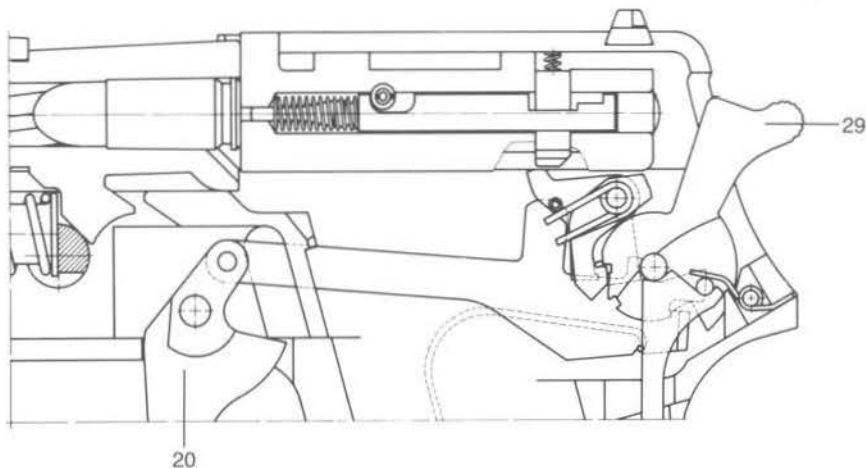

1. Schlagbolzensicherung und Schlaghebelrücksprung in die Sicherheitsraste

Die in den bisherigen Abschnitten beschriebene, automatisch funktionierende Schlagbolzensicherung, welche nur durch die Betätigung des Abzugs (20) aufgehoben wird, bietet eine optimale Sicherheit und in Verbindung mit dem Spannabzug eine rasche Schussbereitschaft. Dank dieser Art der Schlagbolzensicherung, zusammen mit der automatischen Rückstellung des Schlaghebels (29) in die Sicherheitsraste, ist die volle Sicherheit der Waffe mit gespanntem oder entspanntem Schlaghebel (29) gewährleistet.

1. Firing pin lock and hammer rebound into the safety notch

The automatic firing pin lock described in preceding sections, and which can only be deactivated by intentionally pulling the trigger (20), provides an optimal degree of inherent safety. In conjunction with the double-action trigger, it also greatly enhances immediate first-shot potential. This combination of locked firing pin and positive hammer (29) rebound into the safety intercept notch, effectively prevents accidental discharge of a chambered round, even if the loaded weapon is dropped in either the cocked or decocked condition.

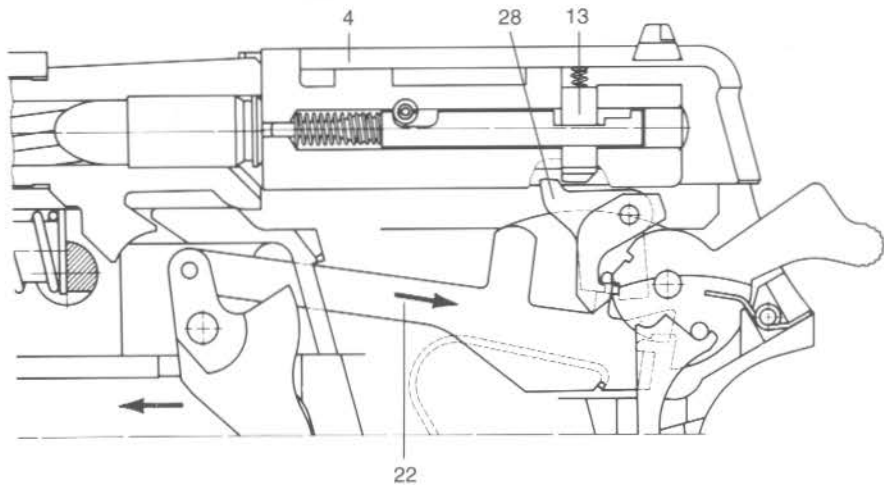

2. Sicherung bei unvollständig geschlossener Verschlussstellung

Ist der Verschluss (4), bedingt durch einen Waffen-, Magazin- oder Patronendefekt, nicht in seiner vordersten Endstellung, so wird der Eingriff zwischen Auslösehebel (28) und Sicherungsschieber (13) unterbrochen. Ausserdem steuert der Verschluss (4) die Abzugstange (22) nach unten, wodurch die weiteren Abzugsfunktionen unterbrochen sind.

2. Disconnecter safety

If the slide (4) does not return to the full forward position due to a weapon, magazine or ammunition malfunction, connection between the firing pin lock and safety lever (28) is not made. Therefore, deactivation of the safety lock (13) is automatically prevented.

In this disconnected state, the slide (4) also cams down the trigger bar (22) and effectively interrupts subsequent trigger functions.

Durch vorschriftsmässigen Waffenunterhalt können Störungen vermieden werden. Sollte trotzdem während des Schiessens eine Störung auftreten, ist folgendermassen vorzugehen:

1. Waffe in Schussrichtung halten.
2. Abzug nochmals betätigen.
3. Sollte die Störung andauern, Magazin auf richtigen Sitz kontrollieren, Ladebewegung durchführen.
4. Sollte die Waffe noch immer nicht funktionieren, Waffe entladen und Fehler suchen.

Störung	Grund	Behebung
Munitionszuführung: es wird keine Patrone zugeführt	Magazin ist nicht richtig eingesetzt, deformiert oder verschmutzt	Magazin richtig einsetzen bzw. wechseln
Verschluss schliesst nicht richtig	Waffe oder Patronen ver- schmutzt oder zu stark gefettet	Waffe und Munition reinigen
	Waffe defekt	Reparatur durch Waffen- mechaniker
Hülsenauswurf: leere Hülse bleibt im Patronenlager oder wird in der Auswurföffnung verklemt	Rückstosskraft ungenügend wegen Verschmutzung oder	Waffe reinigen
	Waffe defekt	Reparatur durch Waffen- mechaniker
Zündversager: Schlaghebel schlägt an, keine Schussauslösung	Schlagbolzen klemmt in der Schlagbolzenführung	Abzug nochmals betätigen oder Waffe reinigen
	Munitionsfehler	Abzug nochmals betätigen oder neue Patrone laden
	Waffe defekt	Reparatur durch Waffen- mechaniker

Troubleshooting

If the weapon is maintained properly, malfunctions are not to be expected. If there is a malfunction during firing, proceed as follow:

1. Keep the pistol in firing direction.
2. Pull the trigger again.
3. If the malfunction still persists, check that the magazine is inserted correctly and cycle the slide.
4. If the weapon still does not function, unload it and look for the cause of the defect.

<i>Malfunction</i>	<i>Cause</i>	<i>Elimination</i>
<i>Feed: No round fed into the chamber</i>	<i>Magazine not properly inserted or magazine is deformed or dirty</i>	<i>Insert magazine properly or change magazine</i>
<i>Slide does not close properly</i>	<i>Weapon or cartridge are fouled (dirty) or too heavily greased</i>	<i>Clean weapon and cartridge</i>
	<i>Weapon defective</i>	<i>Repair by armourer</i>
<i>Extraction: After firing the case stays in the chamber or is jammed in the ejection port</i>	<i>Insufficient recoil due to dirt or</i>	<i>Clean the weapon</i>
	<i>Weapon defective</i>	<i>Repair by armourer</i>
<i>Ignition: Hammer drops but shot does not fire</i>	<i>Firing pin jammed in firing pin hole</i>	<i>Pull trigger again or clean the weapon</i>
	<i>Faulty ammunition</i>	<i>Pull trigger again or load a new round</i>
	<i>Weapon defective</i>	<i>Repair by armourer</i>

12 Bestandteile

Notwendige Angaben bei Ersatzteilbestellungen:

- Waffentyp
- Waffenummer
- Positionsnummer
- Bezeichnung

Pos.	Bezeichnung
1	Rohr
2	Schliessfederführung
3	Schliessfeder
4	Verschluss
5	Korn 5/6/7/8/9/10
6	Visier 5/6/7/8/9/10
7	Spannhülse, schwer
8	Spannhülse, schwer
9	Verschlussblock
10	Auszieher
11	Schlagbolzen
12	Feder zum Schlagbolzen
13	Sicherungsschieber
14	Feder zum Sicherungsschieber
15	Griffstück
16	Rohrhaltehebel
17	Verriegelungsblock
18	Verschlussfanghebel
19	Feder zum Verschlussfanghebel
20	Abzug
21	Abzugachse
22	Abzugstange
23	Feder zur Abzugstange
24	Fangklinke
25	Feder zu Fangklinke
26	Achse für Fangklinke und Auslösehebel
27	Schwerspannstift
28	Auslösehebel
29	Schlaghebel

Pos.	Bezeichnung
30	Stift zum Schlaghebel
31	Schlaghebelachse
32	Auswerfer
33	Schlagstange
34	Schlagfeder
35	Spannhülse zu Schlagstange
36	Schlagfedergegenlager
37	Anschlagstück
38	Rückstellfeder
39	Stift zum Anschlagstück
40	Entspannhebel
41	Entspannhebellager
42	Feder zum Entspannhebel
43	Magazinhalter
44	Abstützplatte
45	Feder zum Magazinhalter
46	Anschlagbolzen
47	Feder zum Anschlagbolzen
48	Griffschale, rechts
49	Griffschale, links
50	Griffschalenschraube
51	Magazingehäuse
52	Magazinfeder
53	Zubringer
54	Magazinboden
55	Bodenhalter

List of parts

When ordering spare parts, always mention:

- **Type of weapon**
- **Serial number of weapon**
- **Item number of part**
- **Designation of part**

Pos.	Designation
1	Barrel
2	Guide, recoil spring
3	Recoil spring
4	Slide
5	Front sight 5/6/7/8/9/10
6	Rear sight 5/6/7/8/9/10
7	Inner pin H.D.
8	Outer pin H.D.
9	Breechblock
10	Extractor
11	Firing pin
12	Spring, firing pin
13	Safety lock
14	Spring, safety lock
15	Frame
16	Take down lever
17	Locking insert
18	Slide catch lever
19	Spring, slide catch lever
20	Trigger
21	Pivot, trigger
22	Trigger bar
23	Spring, trigger bar
24	Sear
25	Spring, sear
26	Shaft, sear
27	Spring, pin H.D.
28	Safety lever
29	Hammer

Pos.	Designation
30	Hammer strut pin
31	Hammer pivot pin
32	Ejector
33	Strut, hammer
34	Main spring
35	Spring, pin
36	Seat, main spring
37	Stop, hammer
38	Spring, reset
39	Pin
40	Decocking lever
41	Bearing, decocking lever
42	Spring, decocking lever
43	Magazine catch
44	Support plate
45	Spring, magazine catch
46	Stop, magazine catch
47	Spring, magazine stop
48	Right grip plate
49	Left grip plate
50	Screw
51	Magazine tube
52	Spring, magazine
53	Feeder
54	Floorplate, magazine
55	Insert, magazine

SIGSAUER

12

Explosionszeichnung
Exploded drawing
Dessin éclaté
Dibujo explosivo

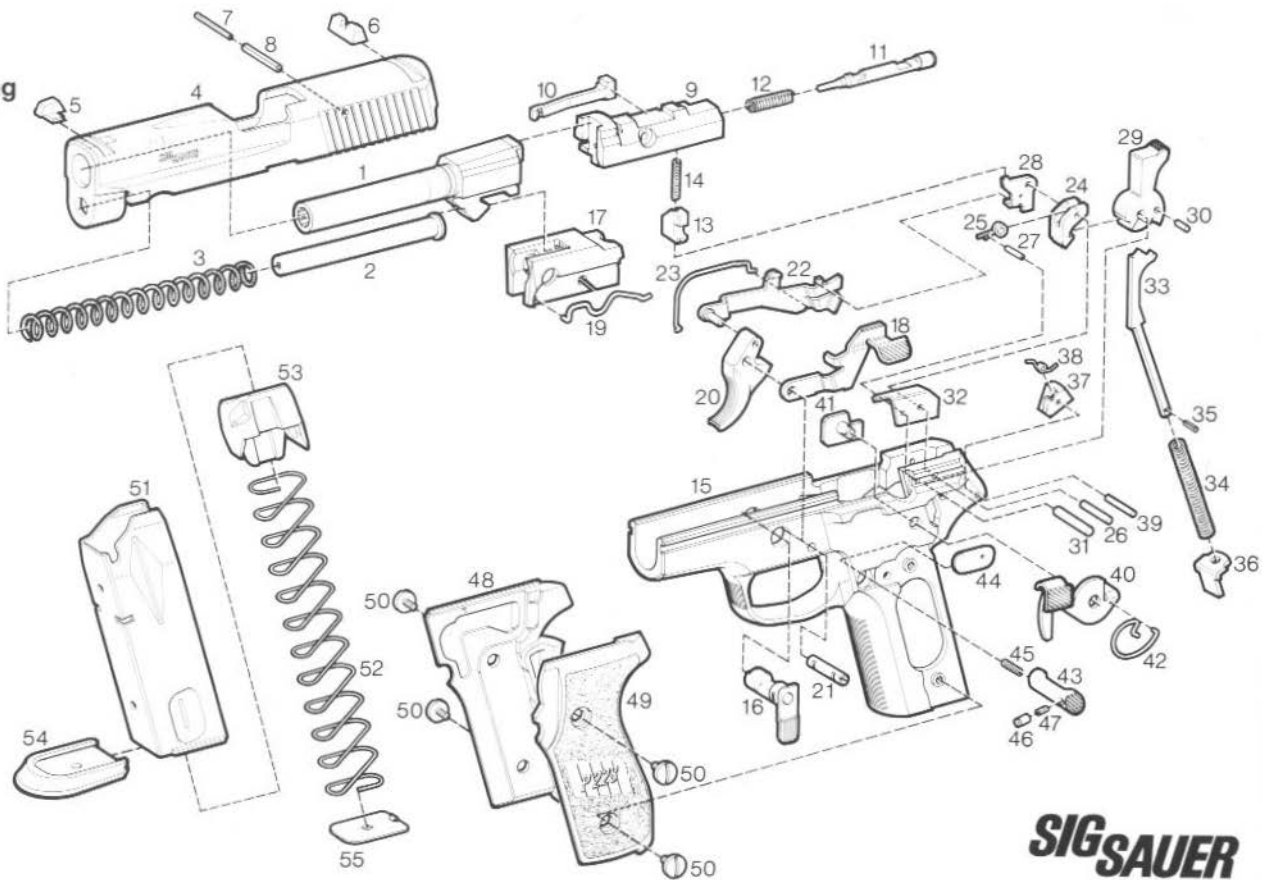

SIGSAUER