

HAMMERLI 208s



Instruktionen
Instructions
Instrucciones

Hämmerli Standardpistolen und Jägerschaftspistolen sind für normale Patronen im Kaliber .22 long rifle konstruiert. *Bitte benutzen Sie keine High-Velocity Munition*, da Ihre hochwertige Pistole dadurch beschädigt werden könnte.

Hämmerli Standard Pistols and Hunter's Pistols are constructed for the use of normal ammunition in calibre .22 long rifle. *Please do not use any high velocity ammunition* as your accurate target pistol might suffer damage.

Les pistolets Hämmerli Standard et les pistolets mod. Chasseur sont construits pour une munition normale .22 long rifle. *Il est recommandé de ne pas utiliser de la munition forte, comme p. ex. «High-Velocity».*

Las pistolas Hämmerli Standard y de Caza son construidas para el uso de municion normal del cal. .22 long rifle. *Se le rogamos de no utilizar municion tipo fuerte como «high velocity».*

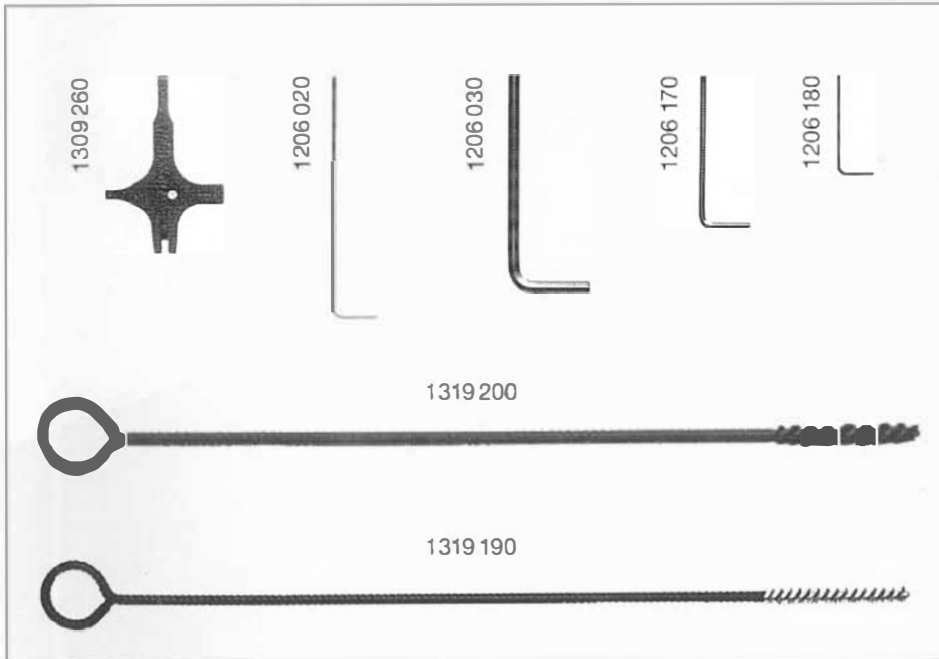

Deutsch

Lesen Sie die nachfolgenden Ratschläge vor dem Auspacken und der Übernahme Ihrer neuen Hämmerli-Standardpistole.

I. Überprüfen der Pistole nach Erhalt

Trotz denkbar sorgfältiger Verpackung war Ihre Pistole auf dem Transport vielen Gefahren ausgesetzt. Erschütterungen, Stöße und unsachgemässe Behandlung durch Zollorgane können bei einer so hochwertigen Waffe die Ursache von später auftretenden Störungen sein. Prüfen Sie deshalb Ihre Pistole sofort nach Erhalt auf einwandfreien Zustand nach folgenden Richtlinien:

1. Ist die Verpackung noch in Ordnung, oder weisen Spuren auf starke Schläge oder Stöße hin?
2. Griffschalen.
3. Allg. Aussehen der Waffe.
4. Korn und Visier inkl. Visieraufbau.
5. Ist das Zubehör vorhanden?
6. Funktionskontrolle gemäss Abschnitt II.

Melden Sie allfällige Schäden, die Sie festgestellt haben, *sofort* dem Postamt oder dem Spediteur und verlangen Sie eine entsprechende Schadenbestätigung. Diese ist uns zuzustellen, worauf wir unverzüglich die erforderlichen Schritte für eine kostenlose Schadenbehebung einleiten.

You will do well to read the following instructions before unpacking and using your new Hämmerli Standard Pistol.

I. Checking the pistol upon receipt

Despite the most careful packing, your pistol has been exposed to many hazards during transit. Violent jarring and knocking en route and improper handling during treatment by Customs officials may well result in subsequent functional defects in a weapon of such high quality. Therefore, you should check the condition of your pistol immediately upon receipt by having due regard to the following directives:

1. Condition of the package; evidence of damage occasioned by hard blows or knocks.
2. Appearance and condition of the grips.
3. General appearance of the weapon.
4. Condition of front and rear sight, incl. the sight mounts.
5. Are the accessories present?
6. Checking of functional condition as directed in Section II.

Any damages or faults which you may have found upon receiving the weapon and accessories should *at once* be reported either to the postal authorities or else to the forwarding agents, and a demand should be made for a corresponding confirmation of such damage. The confirmation should then be forwarded to us, so as to enable us to take immediate steps in order to facilitate a free-of-cost reparation by which to offset any resultant shortcomings.

Veillez lire les conseils qui suivent avant de débaler et de manipuler votre nouveau pistolet Hämmerli standard.

I. Verification du pistolet à la réception

Malgré son emballage extrêmement soigné, votre pistolet a été exposé pendant le transport à de nombreux risques. Des trépidations et des chocs, ou une manipulation éventuellement maladroite à la douane peuvent occasionner des dérangements ultérieurs chez une arme aussi délicate. Examinez donc votre pistolet dès réception, pour vous assurer qu'il est en parfait état, selon les critères suivants:

1. L'emballage est-il intact, ou présente-t-il des traces de coups ou de chocs violents?
2. Plaquettes de poignée.
3. Aspect général de l'arme.
4. Guidon et hausse y compris ses organes.
5. Les accessoires sont-ils tous présents?
6. Contrôle de fonctionnement selon section II.

Annoncez *immédiatement* les dégâts que vous auriez éventuellement constatés au bureau de poste ou à l'expéditionnaire en demandant un constat de dommages. Adressez-nous ce dernier afin que nous puissions aussitôt entreprendre les démarches nécessaires pour une réparation gratuite des dommages.

Lea Vd. atentamente los siguientes consejos antes de desembalar y empezar a utilizar su nueva pistola Hämmerli-Standard.

I. Examen de la pistola al recibirla

A pesar de haber sido cuidadosamente embalada en la fábrica, su pistola ha estado expuesta durante el transporte a varios riesgos. Las sacudidas, los golpes y el manejo inadecuado del arma por el personal de Aduanas pueden ser posteriormente la causa de averías y desajustes de una pistola tan valiosa como ésta. Por eso debe Vd. examinarla bien, inmediatamente después de recibirla, para comprobar si se encuentra en perfecto estado y de acuerdo con las siguientes orientaciones:

1. Esta el paquete en buenas condiciones o muestra, por el contrario, marcas de haber sido aplastado y golpeado o de haberlo dejado caer?
2. Estado de las cachas.
3. Aspecto exterior general del arma.
4. Estado de la mira y del alza y de la base de ésta.
5. Acompañan a la pistola los accesorios?
6. Control del buen funcionamiento, según la sección II.

Debera Vd. hacer inmediatamente una denuncia de todos los daños que haya podido Vd. encontrar a la Oficina de Correos o al expedidor, reclamando al mismo tiempo un certificado de daños. Nos debe Vd. remitir ese certificado para que, sin pérdida de tiempo, podamos iniciar las gestiones necesarias para obtener una indemnización gratuita.

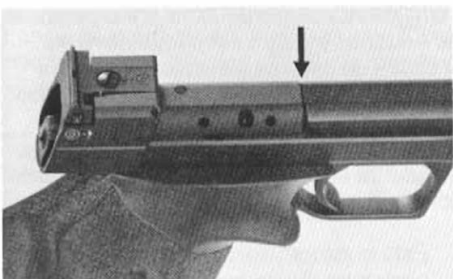

Deutsch

II. Funktion der Waffe

Führen Sie die Funktionskontrollen in folgender Reihenfolge durch:

1. **Laden (Abb. 1)**
Entfernen des Magazines durch Drücken des Magazinhalters (1 201 360) nach hinten. Verschluss (1 202 002) nach hinten stossen und frei nach vorne gleiten lassen. Der Verschluss muss aus eigener Kraft ganz am Lauf anschliessen (Abb. 2). Diese Manipulation ist ohne Notwendigkeit nicht zu wiederholen, weil der Auszieher das leere Patronenlager beschädigen könnte.
2. **Feuern**
Abzug betätigen. Das Auslösen und Schlagen des Hahns muss hörbar sein.
3. **Verschluss-Sperre**
Die Hämmerli-Standardpistole ist mit einer Verschluss-Sperre (1 201 420) versehen, die den Verschluss nach Abgabe des letzten Schusses in der geöffneten Position zurückhält. Leeres Magazin einsetzen. Ladebewegung. Der Verschluss muss nun durch die Verschluss-Sperre in geöffneter Stellung gefangen werden (Abb. 3). Lösen des Verschlusses durch Druck auf Verschluss-Sperre (1 201 420) (Abb. 4).
4. **Entladen**
Nach erfolgtem Schiessen: Magazin (1 204 001) entfernen, kräftige Ladebewegung (wobei gegebenenfalls die Patrone, die sich noch im Patronenlager des Laufes befunden hat, ausgezogen und ausgeworfen wird). Betätigen des Abzuges und Wiedereinsetzen des leeren Magazines.

II. Checking the functional condition of the weapon

Check the proper functioning in the following order:

1. Loading (Illustration 1)

Remove the magazine by pressing the magazine holder catch (1 201 360) backwards. Push the breech (1 202002) back and allow same to return forward into the "closed" position. The breech must fit tightly onto the barrel by the force of the return spring and without external help (Illustration 2). Such manipulative checking should, however, not be repeated unnecessarily, as otherwise the extractor may damage the rim of the chamber if the breech be frequently moved by hand while the weapon is empty.

2. Firing

Squeeze the trigger. The release and the impact of the hammer must both be audible.

3. Breech catch

The Hämmerli Standard pistol is fitted with a breech catch (1 201 420) which holds the breech open after the last round in the magazine has been fired. Insert the empty magazine. "Loading" operation—pull breech back. The breech (slide) must now be caught and held open by the breech catch (Illustration 3). Release the breech by depressing the breech catch (1 201 420) (Illustration 4).

4. Unloading

On terminating the actual shooting, remove the magazine (1 204001) and move the breech vigorously (this will extract and eject any round which may still be in the chamber), then press the trigger (whilst pointing the weapon at the target) and insert the empty magazine.

II. Fonctionnement de l'arme

Procéder au contrôle de fonctionnement dans l'ordre suivant:

1. Chargement (voir fig. 1)

Retirer le chargeur-magasin en pressant sur l'arrêteur de magasin (1 201 360) en arrière. Ramener la culasse en arrière et laissez-la revenir d'elle-même. La culasse doit revenir jusque contre le canon par son propre élan (fig. 2). Cette manipulation ne doit pas être répétée sans nécessité car l'extracteur pourrait endommager la chambre vide.

2. Tir

Presser sur la détente. On doit entendre le déclic de libération et la percussion du chien.

3. Arrêteur de culasse

Le pistolet Hämmerli standard est pourvu d'un arrêteur de culasse (1 201 420) qui bloque la culasse en position ouverte après le départ du dernier coup. Introduite le magasin vide. Exécuter le mouvement de chargement. La culasse doit alors être maintenue en position ouverte par son arrêteur (fig. 3). Appuyer sur l'arrêteur de culasse (1 201 420) (fig. 4), pour libérer la culasse.

4. Désarmement

Après le départ du coup, faire le mouvement de chargement (afin d'extraire et d'éjecter une cartouche qui resterait éventuellement dans la chambre du canon). Presser sur la détente et remplacer le chargeur-magasin vide.

II. Funcionamiento del arma

Vaya Vd. controlando el buen funcionamiento de los diferentes órganos del arma, en el orden que se indica a continuación:

1. Cargar (Fig. 1)

Sacar el cargador, apretando el cierre del mismo (1 201 360) hacia atrás. Empujar el cerrojo (1 202002) hacia atrás y dejarlo que se deslice por sí solo hacia adelante. El cerrojo debe volver por su propia fuerza hasta juntarse del todo con el cañón (Fig. 2). Esta operación no se debe repetir sin que haya necesidad de ello, ya que soltando muchas veces el cerrojo vacío, el extractor puede llegar a estropear la cámara.

2. Disparar

Apretar el gatillo. Se debe oír el escape y golpe del disparador.

3. El cierre con dispositivo de retención

La pistola de Hämmerli standard, está provista de un cierre de culata con retenida (1 201 420). Esta retiene el cierre en posición abierta después de haberse disparado el último tiro. Poner el cargador vacío. Efectuar el movimiento de cargar; entonces, el cierre debe ser captado por la retenida en posición abierta (Fig. 3). Para soltar el cierre, apretar la retenida (1 201 420) (Fig. 4).

4. Descargar

Después de haber tirado: Efectuar un enérgico movimiento de carga con el que, en ciertos casos, el cartucho que se encuentra todavía en la recámara del cañón si el arma está cargada es extraído y arrojado para afuera; oprimir el gatillo y volver a meter el cargador vacío.

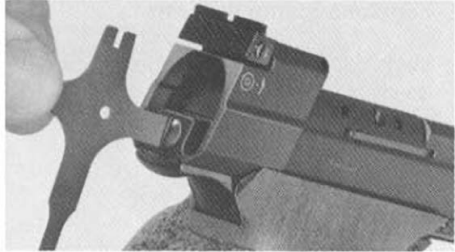

5



6

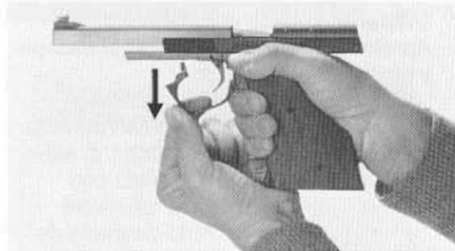

7



8

Deutsch

III. Zerlegung der Waffe

A. Kleine Zerlegung

(zur Reinigung und Pflege)

1. Magazin entfernen.
2. Entladen.
3. Schraube (1 200020) lösen und Mikrovisier komplett nach hinten herausziehen (Abb. 5).
4. Vordergewicht durch Lösen der Schraube (1 200060) entfernen (Abb. 6).
5. Verschluss-Stück (1202002) komplett entfernen: Pistole in rechte Hand nehmen, Abzugsbügel ganz nach unten ziehen und mit Zeigefinger der rechten Hand nach links drücken und festhalten. Verschluss-Stück bis zum Anschlag nach hinten ziehen, hochheben und nach vorne ausfahren (Abb. 7 und 8).

B. Grosse Zerlegung

(für sämtliche Auswechslungen von Bestandteilen und Reparaturen).

- 1.-5. Gemäss kleiner Zerlegung.
6. Griffschalen entfernen.
7. Hahn durch Druck auf Abzug entspannen.

III. Dismantling the weapon**A. Taking down**

(for maintenance and cleaning)

1. Remove the magazine.
2. Unload.
3. Loosen screw (1200020) and remove the complete rear-sight assembly by pulling the latter out backwards (Illustration 5).
4. Remove the barrel weight by loosening the screw (1200060) (Illustration 6).
5. Remove the slide (1202002) thus: Hold the pistol with the right hand, pull the trigger guard fully downwards, and push this to the left with the right index finger. Now pull the slide back to the full extent of its travel, lift it up, and let it glide forward so as to leave the barrel freely (Illustration 7 and 8).

B. Total dismantling

(to effect all changes of component parts and to carry out repairs).

- 1.–5. Proceed as directed for taking down, then:
6. Remove the grip pieces.
7. Release the hammer by pressing the trigger.

III. Démontage de l'arme**A. Petit démontage**

(pour nettoyage et entretien)

1. Enlever le chargeur.
2. Désarmer.
3. Dévisser la vis (1200020) et sortir le micro-viseur complet par l'arrière (fig. 5).
4. Retirer le poids avant après desserrage de la vis (1200060) (fig. 6).
5. Retirer la culasse (1202002). Pour cela, tenir le pistolet de la main droite, tirer la sousgarde complètement vers le bas et la maintenir poussée à gauche avec l'index de la main droite. Ramener la culasse mobile en arrière jusqu'à la butée, la soulever et la sortir par devant (fig. 7 et 8).

Grand démontage

(pour tout remplacement de pièce ou réparation).

- 1.–5. Comme le petit démontage.
6. Enlever les plaquettes de poignée.
7. Débânder le chien en exerçant une pression sur la détente.

III. Desmontaje del arma**A. Desmontaje pequeño**

(para limpieza y buena conservación de la pistola)

1. Sacar el cargador.
2. Descargar.
3. Aflojar el tornillo (1200020) y sacar hacia atrás el alza micrométrica completa (Fig. 5).
4. Retirar el peso delantero después de haber quitado el tornillo (1200060) (Fig. 6).
5. Retirar toda la pieza de cerrojo (1202002). Coger la pistola con la mano derecha. Llevar el guardamonte hacia abajo por completo y con el dedo índice de la mano derecha apretarlo hacia la izquierda y mantenerlo sujeto; retirar todo el cerrojo hacia atrás hasta el tope, levantarlo y sacarlo hacia adelante (Fig. 7 y 8).

B. Desmontaje grande

(para todas las substituciones de piezas y reparaciones).

- 1.–5. De acuerdo con el desmontaje pequeño.
6. Quitar las cachas de la culata.
7. Distensar el disparador apretando el gatillo.

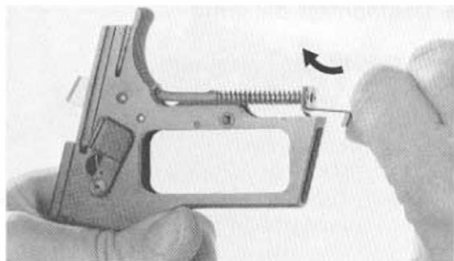

9

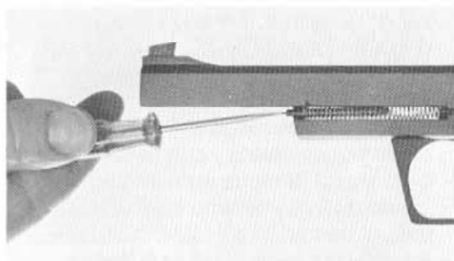

10

Deutsch

8. Magazinhalter (1 201 360) aus dem Griffstück heben (Abb. 9).
9. Entfernen des Hahnbolzens (1 201 400) mittels Durchschlag.
10. Hahn (1 201 391) komplett mit Schlagstange (1 201 370) nach oben herausziehen.
11. Abzugstollen (1 201 281) nach Heraus schlagen des Stiftes (1 201 340) entfernen.
12. Abzugstange (1 201 191) mit Gefühl aus Bohrung heben. (Beim Montieren Abzugfeder in vorgesehene Ausfräsung einführen).
13. Abzugstollenfeder (1 201 290) nach Herausschlagen des Stiftes (1 201 330) entfernen.
14. Ausstosser entfernen: Vorholfeder (1 201 260) mit kleinem Schraubenzieher nach vorne drücken. Auswerfer (1 201 270) nach oben abheben.
15. Vorholfeder demontieren: mit Schraubenzieher Federbolzen (1 201 240) ca. 5 mm hineindrücken, um 90° drehen und zusammen mit Vorholfeder (1 201 260) nach vorne entfernen (Abb. 10).
16. Abzugbügel demontieren: Abzugbügelstift (1 201 050) herausschlagen. Abzugbügel 1 201 041, Kugel 1 201 621, Feder 1 201 061, Sicherung 1 201 670 können entfernt werden.

8. Lift the magazine holder (1 201 360) out of the frame unit (Illustration 9).
9. Remove the hammer pin (1 201 400) by means of a flat punch.
10. Remove the hammer (1 201 391) complete with the hammer bar (1 201 370) by pulling this unit upwards.
11. Withdraw the pin (1 201 340) and remove the trigger sear (1 201 281).
12. Lift the trigger arm (1 201 191) gently out of its well (when re-assembling, insert the trigger spring into the appropriate recess).
13. Withdraw the pin (1 201 330) by means of a suitable punch and remove the trigger (sear) spring (1 201 290).
14. To remove the ejector, push the recoil (return) spring (1 201 260) forward with the aid of a small screwdriver, then withdraw the ejector upwards.
15. To remove the recoil spring (1 201 260) push the recoil spring guide (1 201 240) app. 5 mm back, turn by 90° and remove both (Illustration 10).
16. To remove the trigger guard, knock out the trigger guard pin (1 201 050). Trigger guard (1 201 041), ball (1 201 621), spring (1 201 061) and safety (1 201 670) can now be removed.

8. Sortir l'arrêtoir de magasins (1 201 360) en le soulevant hors de la carcasse (fig. 9).
9. Chasser la cheville (1 201 400) du chien, à l'aide d'un chasse-goupilles.
10. Sortir le chien complet (1 201 391) par en haut avec la tige du percuteur (1 201 370).
11. Retirer la gâchette (1 201 281) après avoir chassé la cheville (1 201 340).
12. Sortir la tige de la détente (1 201 191) délicatement du forage (lors du remontage, introduire le ressort de détente dans le fraisage prévu).
13. Retirer le ressort de gâchette (1 201 290) après avoir chassé la goupille (1 201 330).
14. Sortir l'éjecteur: comprimer le ressort de rappel (1 201 260) vers l'avant au moyen d'un petit tournevis. Sortir l'éjecteur (1 201 270) par le haut.
15. Démontez le ressort récupérateur; à l'aide d'un tourne-vis comprimer la clavette de ressort (1 201 240), tourner par 90° et enlever le ressort (fig. 10).
16. Démontez la sous-garde: Chasser la cheville de sous-garde (1 201 050). La sous-garde (1 201 041), la boule (1 201 621), le ressort de sous-garde (1 201 061), la sécurité (1 201 670) sont libérés et peuvent être sortis.

8. Levantar retenida del cargador (1 201 360) del interior de la culata (Fig. 9).
9. Sacar el pasador del martillo percutor (1 201 400) mediante un punzón.
10. Sacar el percutor completo (1 201 391) con la espiga del percutor (1 201 370), hacia arriba.
11. Extraer el fiador del gatillo (1 201 281) después de golpear hacia afuera la espiga correspondiente (1 201 340).
12. Levantar y sacar con cuidado la varilla del disparador (1 201 191) fuera de su orificio (Al hacer el montaje se debe introducir el muelle del disparador en la fresadura prevista).
13. Sacar el muelle del fiador del gatillo (1 201 290) después de golpear hacia afuera la espiga correspondiente (1 201 330).
14. Retirar el expulsor: Comprimir el muelle de retroceso (1 201 260) con un destornillador pequeño hacia adelante y levantar el expulsor hacia arriba.
15. Retirar el resorte de retroceso: Para el desmontaje del resorte de retroceso empuje hacia atrás con un destornillador approx. 5 mm la clavija para resorte (1 201 240), dar vueltas de 90° y retire hacia adelante conjunto con el resorte de retroceso (1 201 260) (Fig. 10).
16. Desmontar el guardamonte. Golpear hacia afuera la clavija del guardamonte (1 201 050). Podrán sacarse ahora el guardamonte (1 201 041), la bola (1 201 621), el resorte del guardamonte (1 201 061) y el seguro (1 201 670).

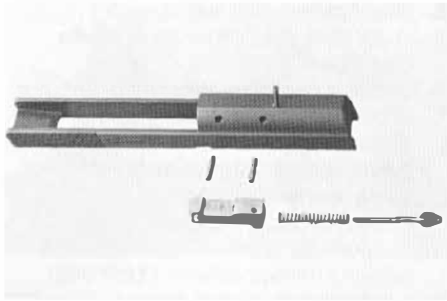

11

Deutsch

17. Schlagbolzen demontieren: Haltestift (1 202 090) von unten herausschlagen, Schlagbolzen und Feder können entfernt werden. (Bei Montage muss Ausfräsung mit Stiftloch übereinstimmen). (Abb. 11).
18. Auszieher demontieren: Zylinderstift (1 202 150) mittels Durchschlag von unten her entfernen.
19. Kornwechsel: In Mündungsrichtung austreiben mittels Hammer und weicher Zwischenlage (Holz, Kunststoff)
20. Magazin demontieren: Magazinbodenhalter hineindrücken, Magazinverlängerung nach vorne entfernen. Magazinbodenhalter und Magazinefeder werden dadurch ebenfalls demontiert.
21. Verschluss-Sperre demontieren: Die Schraube (1 201 440) ist mit der Mutter (1201 450) leicht verstemmt. Mit Inbusschlüssel (1 206 020) von rechter Griffstückseite her Schraube entfernen (achten auf Feder). (1201 460)

English

17. To remove the firing pin, knock out the holding pin (1202090) from below and withdraw the firing pin and the spring. (When re-assembling, see that the milled recess coincides with the pin hole). (Illustration 11).
18. To disassemble extractor, remove pin (1202150) from below using punch.
19. Changing the front sight: Knock out in direction of the muzzle using a hammer with some damping material (wood or plastic) in between.
20. To dismantle the magazine, push the magazine-base holder inwards, then knock the extension piece forward and remove. The magazine-base holder and the magazine spring may thus also be removed.
21. To dismount breech catch, (the end of the screw (1201440) has been slightly tapped over the nut (1201450), then use the allen key (1206020) to remove the screw from the right-hand side of the frame (take care of spring). (1201460)

Français

17. Démonter le percuteur: chasser la cheville d'assemblage (1202090) depuis dessous. Sortir le percuteur et le ressort. (Lors du remontage, il faut que le fraisage coïncide avec le trou de la cheville). (fig. 11).
18. Démonter l'extracteur: chasser la goupille (1202150) contre le haut à l'aide du chasse-goupille.
19. Changement de guidon: chasser le guidon vers l'avant du canon avec un marteau et une côle (en bois ou plastique).
20. Démonter le chargeur-magasin: presser fortement sur le fond du chargeur-magasin et sortir le prolongement du fond par l'avant. Ceci libère simultanément le fond du chargeur-magasin et le ressort du chargeur-magasin.
21. Démonter l'arrêtoir de culasse. L'écrou (1201450) et la vis (1201440) sont bloqués par une légère déformation du filletage de la tige de la vis au-dessus de l'écrou. A l'aide du clef (1206020), enlever la vis à partir du côté droit de la poignée (prendre garde au ressort). (1201460)

Español

17. Desmontar el percutor: Se golpea hacia afuera, desde abajo, la espiga de retención (1202090) y así se puede sacar el percutor con su muelle. (Al hacer el montaje, tienen que coincidir la fresadura con el agujero de la espiga). (Fig. 11).
18. Desmontar el extractor: Se puede sacar el perno (1202150) con el punzón desde abajo.
19. Cambio de la mira delantera: Empujar la mira afuera hacia adelante con un objeto de madera o material plástica.
20. Desmontar el cargador: Apretar para dentro el casquillo del fondo del cargador y empujar hacia adelante la prolongación del cargador. Así salen al mismo tiempo el casquillo del fondo y el muelle del cargador.
21. Desmontaje de la retenida del cierre de culata. El tornillo (1201440) está retundido ligeramente con la tuerca (1201450). Luego, sacar el tornillo con la llave (1206020), desde el lado derecho de la empuñadura (prestar atención al resorte). (1201460)

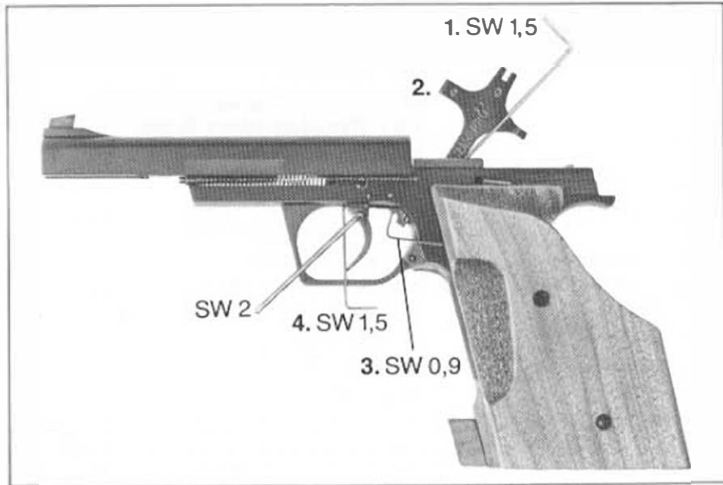

Deutsch

IV. Gebrauch und Behandlung

Der Abzug

Die Standardpistolen ab Nr. 43 295 (Modell 208) bzw. Nr. 77 001 (Modell 215) sind mit einem neu konzipierten Abzugssystem ausgerüstet, bei welchem die Abzugzunge in der Längsachse verschoben werden kann (Stiftschlüssel SW 2 mm). Das Abzugsgewicht ist die Summe von Vorzugs- und Druckpunktgewicht (1 + 3). Das heisst: Wird beispielsweise das Vorzugsgewicht erhöht, erhöht sich auch das Abzugsgewicht. Der Vorzugweg ist nicht verstellbar.

1. Das **Druckpunktgewicht** kann mit dem Stiftschlüssel (SW 1,5 mm) durch Drehen im Uhrzeigersinn höher, bzw. durch Drehen im Gegenuhrzeigersinn tiefer eingestellt werden.
2. Der **Druckpunktweg** (Übergriff) ist ab Werk optimal eingestellt. Er kann mit dem Kombiwerkzeug, Klinge Nr. 2 durch Drehen im Uhrzeigersinn verlängert, bzw. durch Drehen im Gegenuhrzeigersinn verkürzt werden (Verschluss entfernen).
3. Zum Verstellen des **Vorzuggewichtes** wird mit dem Stiftschlüssel (SW 2 mm) Schraube Nr. 1 201 910 gelöst und die Abzugzunge nach vorne geschoben. An der nun zugänglichen Vorzuggewichtsschraube Nr. 1 201 164 kann mit dem Stiftschlüssel (SW 0,9 mm) das Vorzuggewicht durch Drehen im Uhrzeigersinn höher, bzw. durch Drehen im Gegenuhrzeigersinn tiefer eingestellt werden.
4. Das Kupplungsspiel zwischen Abzugstange und Stollen kann mit dem Stiftschlüssel (SW 1,5 mm) durch Drehen ihm Uhrzeigersinn (anziehen) verringert, bzw. durch Drehen im Gegenuhrzeigersinn (lösen) erhöht werden. **Es ist unbedingt darauf zu achten, dass ein gut spürbares Spiel vorhanden ist.**

IV. Use and handling

Trigger action

The standard pistols beginning with serial number 43 295 (model 208) or serial number 77001 (model 215) are equipped with a new trigger action concept, whereby the trigger latch can be moved along the longitudinal axis (Allen key SW 2 mm).

The trigger pull weight is the sum of trigger slack weight and trigger pull force (1 + 3).

For example, if trigger slack weight is increased, trigger pull weight increases also. Trigger slack travel is not adjustable.

1. **The trigger pull weight can be increased** by turning clockwise with Allen key (SW 1,5 mm). It can be reduced by turning anti-clockwise.
2. **The trigger pull travel is set optimally** at our plant. It can be increased by turning clockwise with the combitool, blade no. 2. Turning anti-clockwise will decrease the travel (remove the slide).
3. To adjust **trigger slack weight**, screw no. 1 201 910 is released and the trigger latch moved forward. The trigger slack weight screw no. 1 201 164 is now accessible. By turning this screw clockwise with Allen key (SW 0,9 mm), trigger slack weight is increased, or reduced by turning it anti-clockwise.
4. Coupling creep between trigger bar and sear can be reduced by turning clockwise (tightening) with Allen key (SW 1,5) or increased by turning anti-clockwise (slackening). **It is essential that a clearly discernible creep be maintained.**

IV. Emploi et entretien

La détente

Les pistolets standard depuis le no 43 295 (modèle 208) respectivement le no 77 001 (modèle 215) sont équipés avec un système de détente nouvellement conçu, dans lequel la queue de la détente peut être déplacée dans le sens longitudinal (clé Imbus SW 2 mm). Le poids de détente résulte de l'addition du poids de course de détente et du poids du cran d'arrêt (1 + 3). C'est-à-dire que si, par exemple, le poids de la course de détente est augmenté, le poids de détente l'est également.

La course de détente n'est pas réglable.

1. **Le poids du cran d'arrêt** peut être augmenté au moyen de la clé Imbus (SW 1,5 mm) en la tournant dans le sens des aiguilles d'une montre, respectivement abaissé en tournant dans le sens contraire.
2. **Le chemin de détente est réglé de façon optimale à l'usine.** Il peut être modifié en utilisant la lame no 2 de l'outil combiné. En tournant dans le sens des aiguilles d'une montre, il est allongé et en tournant dans l'autre sens, il est raccourci (enlever la culasse).
3. **Pour régler le poids de course de détente**, il y a lieu, au moyen de la clé Imbus (SW 2 mm), de dévisser la vis no 1 201 910 et de pousser vers l'avant la queue de détente. La vis no 1 201 164, devenue accessible, peut être tournée au moyen de la clé Imbus (SW 0,9 mm) dans le sens des aiguilles d'une montre pour élever le poids de course de détente; en tournant dans le sens contraire, ce poids sera réduit.
4. Le couplage entre le levier de détente et la gâchette peut être diminué au moyen de la clé Imbus (SW 1,5 mm) en tournant celle-ci dans le sens des aiguilles d'une montre (visser) et augmenté en tournant dans le sens contraire (dévisser). **Il y a lieu de faire attention qu'un jeu bien sensible soit maintenu.**

IV. Uso y manejo

El disparador

Las pistolas standard a partir del No 43295 (modelo 208) o No 77001 (modelo 215) están equipadas con un nuevo sistema de disparador, en el cual la lengüeta del disparador puede desplazarse en el eje longitudinal (llave de pivotes frontales SW 2 mm). El peso del disparador es la suma del peso del recorrido preliminar del gatillo y el peso punto del disparador (1 + 3). Es decir que si se aumenta, por ejemplo, el peso del recorrido preliminar, aumenta también el peso del disparador. El recorrido preliminar del disparador no puede regularse.

1. **El peso del punto del disparador** puede aumentarse mediante una llave de pivotes frontales (SW 1,5 mm), girando en el sentido de las agujas del reloj. Girando la llave en sentido contrario, el peso del punto disminuye.
2. **La carrera del punto del disparador.** Al salir de fábrica la pistola, la carrera del punto del disparador está óptimamente regulada. La carrera se alarga, girando en el sentido de las agujas del reloj mediante la herramienta combinada (hoja No 2). Si se gira en sentido contrario, la carrera se acorta (retirar el cerrojo).
3. **Para ajustar el peso del recorrido preliminar** se suelta el tornillo No 1 201 910, mediante la llave de pivotes frontales (SW 2 mm), empujando luego hacia adelante la lengüeta del disparador. El peso del recorrido preliminar — ahora accesible en el tornillo No 1 201 164 — puede aumentarse girando en el sentido de las agujas del reloj, mediante la llave de pivotes frontales (SW 0,9 mm) o bien, reducirse girando en sentido contrario.
4. **El juego del acoplamiento entre la varilla del disparador y el fiador** puede disminuirse, ajustando con la llave de pivotes frontales (SW 1,5 mm), en el sentido de las agujas del reloj, o aflojando en sentido contrario al de las agujas del reloj. **Se ruega recordar que es imprescindible constatar claramente el juego entre las piezas indicadas.**

Deutsch

Korrekturen an innenliegenden Bestandteilen (Abzugstange, Stollen, Hahn), die eine Korrektur der angegebenen Abzugsgewichte bewirken sollten, sind zu unterlassen – wir lehnen jede Verantwortung für daraus resultierende Störungen ab.

c) Magazine

Kapazität: .22 long rifle: 8 Patronen

Beim geladenen Magazin vor dem einführen in die Pistole, Schieber zwei- bis dreimal herunterdrücken und von allein nach oben gleiten lassen. Dadurch wird das etwaige Verklemmen von Patronen im Magazin und dadurch mögliche Zufuhrstörungen vermieden. Form und Masse der Magazinlippen sind massgebend für reibungslose Zufuhr der Patronen in das Patronenlager. Eine sorgfältige Behandlung der Magazine bewahrt vor Ärger.



Any corrections on internal component parts (trigger arm, sear, hammer etc.) intended to correct the trigger weight still further, must be avoided. We must decline to accept responsibility for any resultant faults in the functioning of the weapon.

c) Magazines

Capacity: Cal. .22 long rifle 8 rounds

Before inserting the filled magazine in the pistol, pull the slide knob downwards two or three times and let it glide back by itself. This would obviate a possible jamming of the rounds in the magazine and aid trouble-free feeding.

Shape and substance of the magazine lips determine the correct feeding of the cartridges into the chamber. Careful treatment of the magazines serves to avoid anger.

Toute tentative pour abaisser encore davantage les poids minima de détente indiqués ci-dessus, par une modification des pièces internes (tige de détente, gâchette, chien) doit être évitée, et nous déclinons toute responsabilité pour les dérangements qui en résulteraient.

c) Chargeur-magasin

Capacité: .22 long rifle 8 cartouches

Après avoir rempli le chargeur-magasin, et avant de l'introduire dans le pistolet, presser deux à trois fois sur le poussoir en le laissant remonter de lui-même. Ce-ci a pour effet de prévenir un coinceage éventuel de cartouches dans le chargeur-magasin et d'éviter des perturbations d'alimentation.

La forme et les mesures des lèvres du chargeur-magasin sont un facteur essentiel d'une alimentation exempte d'aléas des cartouches dans la chambre. Celui qui traite donc son chargeur-magasin avec ménagement s'évite des ennuis.

No se deben efectuar modificaciones en las piezas interiores (varilla del disparador, fiador, percutor), para obtener un ajuste mayor de peso de tracción del gatillo. Declinamos toda responsabilidad por las averías que resulten de dichas modificaciones.

c) Cargador

Capacidad:

Calibre .22 rifle largo: 8 cartuchos

Antes de introducir el cargador lleno en la pistola, se debe apretar hacia abajo el impulsor dos o tres veces, dejándolo después que se deslice solo hacia arriba. Así se evita que se produzca un eventual atascamiento de los cartuchos en el cargador, con las consiguientes perturbaciones del paso de cartuchos a la recámara. La forma y medidas de los bordes de salida del cargador tienen muchísima importancia para un paso suave de los cartuchos a la recámara, por lo que un trato cuidadoso de los cargadores evitará después preocupaciones.

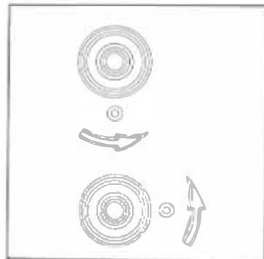

Deutsch

d) Munition

Die ständige Verwendung einer von Ihnen als regelmässig und gut befundenen Munitions-Sorte gewährleistet störungsfreies Schiessen und gleichbleibende Treffpunktlage.

Von der Verwendung extra starker Munition (für Jagdzwecke) soll Abstand genommen werden.

e) Zündung

Sollten sich nach längerem Gebrauch der Hämmerli-Standardpistole Zündfehler (zu schwacher Zündschlag) einstellen, ist die Schlagfeder (1 201 380), oder evtl. der Schlagbolzen (1 202080) zu ersetzen.

f) Visierkorrektur

Bei Höhen- und Seitenkorrektur entspricht 1 Raste 10 mm bei einer Schussdistanz von 25 m, bzw. 20 mm bei einer Schussdistanz von 50 m.

Die entsprechenden Symbole für die Höhen- und Seitenkorrektur befinden sich am Visierblattträger (Höhe), bzw. am Visierträger (Seite).

Neu ist das Visier mit einer Schnellwechselkimme versehen. Das heisst das Kimmenblatt kann durch ein anderes (Kimme breiter oder schmaler) ausgetauscht werden, ohne dass eine Korrektur am Visier vorgenommen werden muss. Für die Höhen- und Seitenverstellung wird das Kombiwerkzeug, Klinge Nr. 3 verwendet. Dies gilt ebenfalls für das Auswechseln des Visierblattes (Bild 2), welches mit dem im Kombiwerkzeug eingebrachten Schlitz seitlich nach links gedrückt und anschliessend nach oben herausgehoben wird.

d) Ammunition

Constant use of the type of ammunition which you may have found to give consistently good results will help you to enjoy trouble-free shooting and ensure unvariedly good placing of your shots.

Please do not use any high velocity ammunition.

e) Ignition

Should the Hämmerli International Standard Pistol after prolonged use fail to fire properly (weak striker impact), the main spring (1201380) or firing pin (1202080) should be changed.

f) Sight correction

One click represents a correction in elevation or windage of 10 mm at a range of 25 m. At a range of 50 m, the correction is 20 mm.

The corresponding symbols for elevation and windage correction are to be found on the rearsight leaf support (elevation) or the rearsight base (windage).

An innovation is that the rearsight is now equipped with a quick-change element.

The advantage is that the rearsight element can be changed (wider or narrower notch) without any correction being made to the sights.

Use the combitool, blade no. 3 for windage and elevation corrections.

This also applies when changing the rearsight element (fig. 2). With the slot cut into the combitool, press the element to the left and lift it out.

d) Munitions

L'utilisation continue d'une qualité de munition que vous aurez trouvée régulière et bonne garantit un tir sans incident et un point d'impact toujours identique.

Il est recommandé de ne pas utiliser une munition extraforte (de chasse).

e) Amorçage

Si à la suite d'une longue utilisation du pistolet Hämmerli standard le coup ne partait pas (choc de percussion trop faible), il faudrait alors remplacer le grand ressort (1 201 380), ou le percuteur (1202080).

f) Correction de visée

Lors de corrections latérales ou de hauteur, un cran correspond à une correction de 10 mm à 25 m, respectivement de 20 mm pour une distance de tir de 50 m.

Les symboles respectifs pour les corrections en hauteur et latérales se trouvent sur le support de feuille de hausse (hauteur) respectivement sur l'embase de visée (correction latérale).

Nouveau: La visée permet de changer rapidement d'encoche de mire. C'est-à-dire que la feuille de hausse peut être remplacée rapidement par une autre comportant une encoche (plus large ou plus étroite) et ceci sans qu'aucune correction de visée ne soit nécessaire.

Pour les corrections en hauteur et latérales, l'on fera usage de la lame no 3 de l'outil combiné. Cela est également valable pour le changement des feuilles de hausse (illustration 3): l'échancrure prévue dans l'outil combiné permet de presser la feuille de hausse à gauche puis de la sortir vers le haut.

d) Munición

El uso constante de una clase de munición que a Vd. le parezca de buena calidad y siempre regular, le garantiza un tiro sin irregularidades, con impactos en posición constantemente homogénea. **Se debe evitar en absoluto el uso de munición extra-fuerte (para caza).**

e) Deflagración

Si después de un uso prolongado de la pistola Hämmerli standard se observasen defectos de percusión (picado demasiado débil), se deberá substituir el resorte del percutor (1201380), o también el percutor (1202080).

f) Correcciones del alza

Para las correcciones de altura y laterales, una muesca corresponde a 10 mm, a una distancia de tiro de 25 m; o 20 mm, a una distancia de tiro de 50 m. Los símbolos correspondientes para las correcciones de altura y laterales se encuentran en el soporte de mira (altura), o en el soporte de alza (lateral). Nuevo es el alza provisto de una ranura de cambio rápido. Es decir, la hoja de mira puede ser recambiada por otro hoja de mira ancha o más delgada), sin que tenga que efectuarse ninguna corrección en el alza.

Para las regulaciones de altura y lateral se emplea la herramienta combinada, hoja No 3. Esto es igualmente válido para el recambio de la hoja de mira (fig. 2), la cual se presiona lateralmente hacia la izquierda y luego se descuelga hacia arriba, mediante la ranura incorporada en la herramienta combinada.

g) Waffenreinigung

Alle ca. 1000 Schuss kleine Zerlegung und gründliche Reinigung der Pistole und des Laufes.

Verschluss-Stück, Griffstückoberseite gründlich mit dünnflüssigem Öl (Break-Free) reinigen, leicht einölen.

Wichtig

Abzugsteile sollen keinesfalls mit Spray oder Öl ausgewaschen werden, da sonst die Schmierung ebenfalls weggewaschen würde.

Empfehlung

Bei Bedarf Abzugsteile leicht mit «Molykotte» schmieren.

Lauf mit Bronzebürste gründlich reinigen und mit Break-Free leicht ölen.

Magazin mit Petrol oder Reinbenzin reinigen und Zubringer und Schieber leicht mit Break-free ölen.



g) Cleaning

After every 1000 shots or so, field strip and thoroughly clean the pistol and the barrel.

Clean the slide and the upper surfaces of the receiver thoroughly with a light oil such as Break-Free, and lubricate lightly.

Important

Never swab out trigger action components with sprays or oil as these will also wash away the lubrication film.

Recommendation

When required, lubricate trigger action components with «Molykotte».

Use the wire brush to clean the barrel. Now apply a light film of Break-Free to the bore.

Clean the magazine with paraffin or pure benzine, then oil the feeder platform and slide knob lightly with Break-Free.

g) Nettoyage de l'arme

Tous les 1000 coups environ, effectuer le petit démontage et nettoyage méticuleux du pistolet et du canon.

Nettoyer la culasse et la face supérieure de la carcasse avec de l'huile fluide (Break-Free). Huiler parcimonieusement.

Important

Les pièces de la détente ne doivent en aucun cas être traitées avec un Spray ou de l'huile, ce qui éliminerait également leur graissage.

Recommandation

Si nécessaire, traiter les pièces de détente en les graissant légèrement avec de l'huile «Molykotte».

Nettoyer le canon soigneusement avec la brosse en bronze. Huiler légèrement avec de l'huile Break-Free.

Nettoyer le chargeur-magasin avec du pétrole ou de l'essence pure et huiler légèrement le guide et le poussoir avec de l'huile Break-Free.

g) Limpieza del arma

Cada 1000 tiros aproximadamente, se debe efectuar el desmontaje pequeño y limpiar a fondo la pistola y el cañón.

Limpiar la pieza del cerrojo, así como la parte superior de la culata, muy bien con aceite fluido Break-Free y lubricar ligeramente.

Importante

Nunca frote los componentes del disparador con aceite o sprays, ya que el hacerlo removería el film lubricante.

Recomendación

Cuando sea necesario, lubrique los componentes del disparador con «Molykotte».

Frotar y limpiar bien el cañón con el cepillo de bronze y lubricarlo después ligeramente con Break-Free.

Limpiar el cargador con petróleo o bencina pura y lubricar ligeramente con Break-Free el impulsor y la placa de acceso.

h) Ersatzteile

Alle Ersatzteile können sofort von Hämmerli AG, Sportwaffenfabrik, CH-5600 Lenzburg (Schweiz) bezogen werden. Die gebräuchlichsten Ersatzteile hat auch Ihr Hämmerli-Landesvertreter am Lager.

Wichtig: Bei jeder Ersatzteilbestellung muss die Bestandteil- und die Waffennummer angegeben werden.

Selbstverständlich können Sie Ihre Hämmerli-Pistole jederzeit zur Kontrolle und, sollte es erforderlich sein, Instandstellung an unser Werk in CH-5600 Lenzburg (Schweiz) oder D-7890 Waldshut-Tiengen 2 (Deutschland) einsenden.

Wenn Sie uns auch über Ihre besten mit der Hämmerli-Pistole erzielten Resultate berichten, freut es uns natürlich sehr.

Möchten Sie noch mehr über unsere Firma wissen, dann senden wir Ihnen gerne unsere Kundenzeitschrift «Hämmerli-News». Damit bleiben Sie in steter Verbindung mit uns und Sie werden immer allerhand Aktuelles und Interessantes aus der Waffenschmiede der Weltmeister erfahren.

Auf Wunsch senden wir Ihnen gerne unsere Prospekte über die weiteren Hämmerli Spitzenwaffen.



h) Spare Parts

All spares are readily available from Messrs. Hämmerli Ltd., Target Arms, 5600 Lenzburg, Switzerland. Your national Hämmerli Agent will also carry stocks of the more generally required spares.

Important: Whenever ordering spares, please state the number of the part required as well as the serial number of the pistol itself.

You may, of course, send in your Hämmerli pistol to our Works at Lenzburg at any time, either for a thorough check-up or, if necessary, for repairs.

We should, of course, be very pleased to receive from you reports regarding your results achieved with the Hämmerli Standard Pistol.

We will gladly forward to you copies of our House Journal 'Hämmerli News' if you wish to know more about our firm. You would thus be kept in constant touch with us and always learn further interesting facts relating to the gunsmiths of the world's best marksmen.

We will be pleased to forward to you upon request our folders giving you all details on the Hämmerli pistols.

h) Pièces de rechange

Toutes les pièces de rechange peuvent être obtenus immédiatement en les commandant à Hämmerli SA., Fabrique d'armes pour le sport CH-5600 Lenzburg (Suisse). Les représentants généraux Hämmerli dans les divers pays ont aussi en stock les pièces les plus courantes.

Important: Pour toute commande de pièce de rechange, il est indispensable d'indiquer le numéro de la pièce et de l'arme.

Il va sans dire que vous pouvez envoyer n'importe quand votre pistolet Hämmerli à reviser ou à réparer à l'usine de Lenzbourg.

Nous serons toujours heureux de lire les meilleurs résultats que vous aurez obtenus avec votre pistolet Hämmerli.

S'il vous intéresse d'être plus amplement renseigné sur notre maison, nous nous ferons un plaisir de vous adresser notre Revue "Hämmerli-News". Celle-ci paraît en allemand et en anglais. Ainsi vous resterez continuellement en contact avec nous et vous apprendrez nombre d'actualités intéressantes et de détails sur l'Armurerie des champions mondiaux du tir.

Savez-vous que Hämmerli fabrique des pistolets de précision pour toutes les disciplines de l'Union International de Tir. Sur demande, nous vous enverrons nos prospectus détaillés.

h) Piezas de repuesto

Todas las piezas de repuesto necesarias se pueden recibir inmediatamente de los fabricantes Hämmerli AG, Fábrica de armas de deporte, CH-5600 Lenzburg (Suiza). Las piezas de repuesto más corrientes las tienen también siempre en depósito los representantes de la casa Hämmerli en cada país.

Importante: Siempre que se encarguen piezas de repuesto, se deberá indicar el número de cada pieza y el número del arma.

En cualquier momento puede Vd. enviar su pistola Hämmerli a nuestra fábrica de Lenzburg para ser revisada y si fues necesario, puesta nuevamente en buenas condiciones.

Nos dará una gran satisfacción si nos manda Vd. datos de los mejores resultados que haya alcanzado con su Hämmerli.

Si quieren obtener más informaciones sobre nuestra fábrica y sus productos, gustosamente estamos dispuestos a remitirles nuestra revista "Hämmerli-News", destinada a nuestros clientes y amigos, que se publica en inglés y alemán. Con eso, Uds. permanecerán en contacto continuo con nosotros, y siempre recibirán noticias de interés y de actualidad, de parte de la armería de los campeones mundiales.

A petición nos complaceremos en mandarles prospectos especiales.

Compl. 1 202 002*
Compl. 1 222 001**

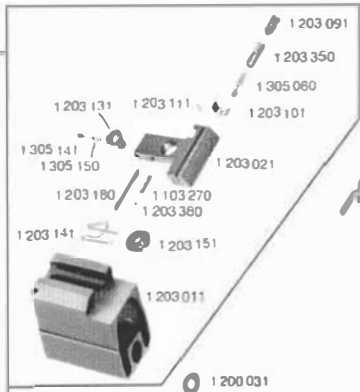
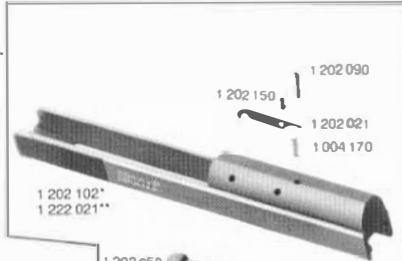

1 203 001 Compl.

1 203 041 031/051

Compl. 1 205 000

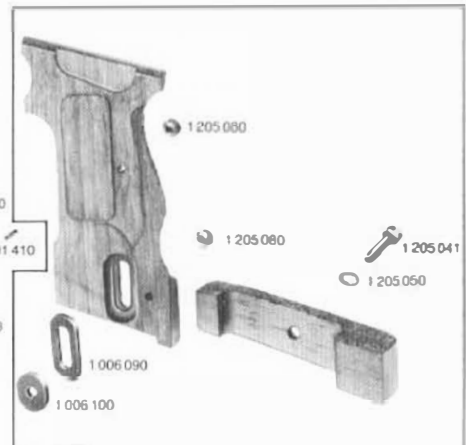
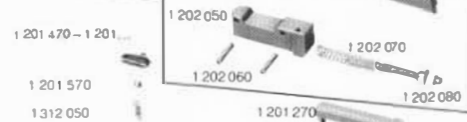

Compl. 1 200 070

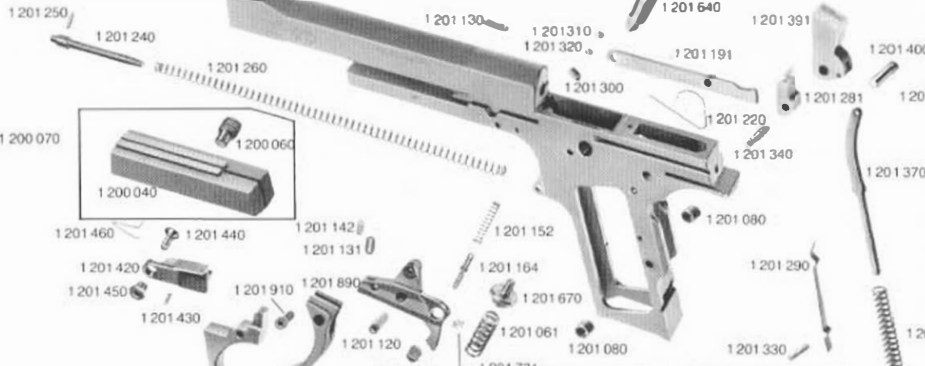
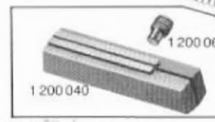

1 200 081

1 200 091

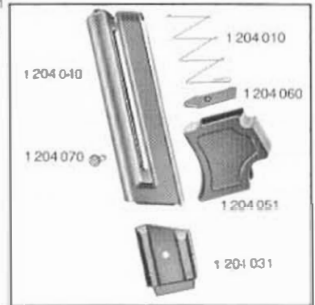

Compl. 1 204 001

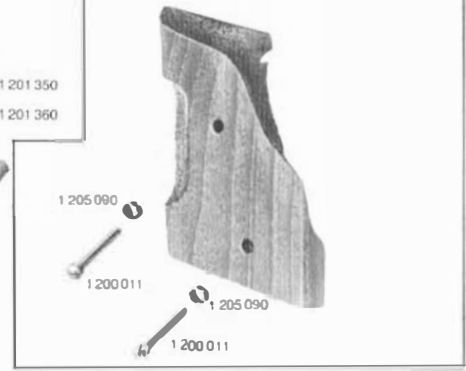

* = Mod 208 s
** = Mod 215 s

1 004170	Druckfeder
1 006 091	Metalleinlage
1 006 100	Mutterscheibe
1 103 270	Druckfeder
1 200011	Griffschalenschrauben
1 200031	Fächerscheibe
1 200060	Gewindestift mit J-6kt.
1 200070	Vordergewicht normal kompl. 80g
1 200081	Vordergewicht schwer 200g «s» kompl.
1 200 091	Vordergewicht extra schwer 270g «s» kompl.
1 201 041	Abzugbügel
1 201 050	Stift
1 201 061	Abzugbügelfeder
1 201 080	Büchse
1 201 120	Abzugstift
1 201 130	J-6kt. Gewindestift
1 201 131	J-6kt. Gewindestift
1 201 142	Sicherungssaite
1 201 152	Vorzuggewichtfeder
1 201 164	Vorzuggewicht-Verstellschraube
1 201 191	Abzugstange kompl.
1 201 220	Abzugstangenfeder
1 201 230	Federbolzen kompl.
1 201 240	Federbolzen
1 201 250	Spannhülse
1 201 260	Vorholfeder
1 201 270	Auswerfer
1 201 281	Stollen
1 201 290	Stollenfeder
1 201 300	Gewindestift
1 201 310	Gewindestift
1 201 320	Nylonstift
1 201 330	Zylinderstift
1 201 340	Zylinderstift
1 201 350	Magazinhalter kurz für Pistole mit Standardgriffschale
1 201 360	Magazinhalter lang für Pistole mit verstellbaren Griffschalen
1 201 370	Schlagstange
1 201380	Schlagfeder
1 201 391	Hahn
1 201 400	Zylinderstift
1 201 410	Zylinderstift
1 201 420	Sperrstück
1 201 430	Spannhülse
1 201 440	Senkschraube
1 201 450	Spezialmutter
1 201 460	Schenkelfeder

spring
metal insertion
nut disc
spring
screw
washer
allen screw
weight normal 80g
barrel weight 200 g «s»
barrel weight 270 g «s»
trigger guard
pin for trigger guard
trigger guard spring
annulus
trigger pin
allen screw
allen screw
safety spring
spring
screw
trigger bar
trigger bar spring
spring pin compl.
spring pin
pin
recuperator spring
ejector
sear
sear spring
screw for sear
pin
pin
pin
sear pin
magazine holder for pistol with standard grips
magazine holder for pistol with adj. grips
hammer strut
main spring
hammer
bolt for hammer
pin
blocking piece
pin
screw
nut
spring

ressort	resorte muelle	1 004 170
garniture	puesta metal	1 006091
disque d'écrou	disco des tuerca	1 006100
ressort	resorte	1 103 270
vis	tornillo	1 200 011
rondelle	arandela	1 200 031
vis	tornillo	1 200 060
poids normal 80g	peso normal 80g	1 200 070
poids 200g «s»	peso 200g «s»	1 200 081
poids 270g «s»	peso 270g «s»	1 200 091
sous-garde	guardamonte	1 201 041
goupille pour sous-garde	clavija para guardamonte	1 201 050
ressort de sous-garde	resorte del guardamonte	1 201 061
manchon	manguito	1 201 080
goupille de détente	pasador eje de disparador	1 201 120
clavette	clavija	1 201 130
vis	tornillo	1 201 131
corde de sécurité	corda de seguridad	1 201 142
ressort	resorte	1 201 152
vis	tornillo	1 201 164
tige de détente	varilla de disparador	1 201 191
ressort pour tige de détente	resorte de varilla del disparador	1 201 220
clavette de ressort compl.	clavija para resorte compl.	1 201 230
clavette de ressort	clavija para resorte	1 201 240
goupille	clavija	1 201 250
ressort récupérateur	resorte recuperador	1 201 260
éjecteur	expulsor	1 201 270
gâchette	fiador	1 201 281
ressort de gâchette	resorte del fiador	1 201 290
vis pour gâchette	tornillo del fiador	1 201 300
clavette	clavija	1 201 310
clavette	clavija	1 201 320
goupille	clavija	1 201 330
goupille de gâchette	clavija del fiador	1 201 340
arrêtoir de magasin pour pistolet avec poignées standard	retenida del cargador para cachas standard	1 201 350
arrêtoir de magasin pour pistolet avec poignées ajustables	retenida del cargador para cachas ajustables	1 201 360
tige du chien	varrilla percutora	1 201 370
grand ressort	resorte del percutor	1 201 380
chien	gatillo	1 201 391
boulon pour chien	perno para gatillo	1 201 400
clavette	clavija	1 201 410
pièce d'arrêt	pieza de retenida	1 201 420
goupille	clavija	1 201 430
vis	tornillo	1 201 440
écrou	tornillo	1 201 450
ressort	resorte	1 201 460

1 201 470	Blockkorn 3,2/9 mm	front sight 3,2/9 mm
1 201 480	Blockkorn 3,6/9 mm	front sight 3,6/9 mm
1 201 490	Blockkorn 4,0/9 mm	front sight 4,0/9 mm
1 201 530	Blockkorn 3,2/8 mm Standard	front sight 3,2/8 mm standard
1 201 540	Blockkorn 3,6/8 mm	front sight 3,6/8 mm
1 201 550	Blockkorn 4,0/8 mm	front sight 4,0/8 mm
1 201 570	Kugel	ball
1 201 580	Blockkorn 4,4/8 mm	front sight 4,4/8 mm special
1 201 621	Kugel	ball
1 201 640	Druckstück kompl.	pressure piece
1 201 670	Sicherung	safety
1 201 720	Gewindestift mit J-6kt.	allen screw
1 201 730	Sicherungssaite	safety string
1 201 731	Sicherungssaiten	safety string
1 201 740	Druckbolzen	bolt
1 201 800	Blockkorn 1,8/8 mm	front sight 1,8/8 mm
1 201 810	Blockkorn 2,0/8 mm	front sight 2,0/8 mm
1 201 820	Blockkorn 2,2/8 mm	front sight 2,2/8 mm
1 201 830	Blockkorn 2,4/8 mm	front sight 2,4/8 mm
1 201 840	Blockkorn 2,6/8 mm	front sight 2,6/8 mm
1 201 850	Blockkorn 2,8/8 mm	front sight 2,8/8 mm
1 201 870	Abzugzunge	trigger latch
1 201 890	Wippe mit Welle	seesaw with axle
1 201 900	Lager	ball bearings
1 201 910	J-6kt. Zylinderschraube	allen screw
1 202 002	Verschluss kompl.*	breech compl.
1 202 021	Auszieher	extractor
1 202 050	Zündschlosschen	support for firing pin
1 202 060	Spannhülse	pin
1 202 070	Schlagbolzenfeder	spring for firing pin
1 202 080	Schlagbolzen	firing pin
1 202 090	Haltestift	pin
1 202 102	Verschlussstück*	breech
1 202 150	Zylinderstift	pin
1 203 001	Visier kompl.	rear sight compl.
1 203 011	Visierträger	support for rear sight
1 203 021	Visierblatt-Träger	rear sight leaf
1 203 031	Visierblatt 3,2 Standard	rear sight blade 3,2 mm
1 203 041	Visierblatt 3,6	rear sight blade 3,6 mm
1 203 051	Visierblatt 4,0	rear sight blade 4,0 mm
1 203 091	Seitenstellschraube	adj. screw for windage
1 203 101	Blattfeder	spring
1 203 111	Rasterbolzen-Seitenverstellung	pin
1 203 131	Höhenstellschraube	adj. screw for elevation
1 203 141	Schenkelfeder	spring
1 203 151	Höhenstellmutter	nut of adj. of elevation

guidon rect. 3,2/9 mm	putno de mira rect. 3,2/9 mm	1 201 470
guidon rect. 3,6/9 mm	punto de mira rect. 3,6/9 mm	1 201 480
guidon rect. 4,0/9 mm	punto de mira rect. 4,0/9 mm	1 201 490
guidon rect. 3,2/8 mm standard	punto de mira rect. 3,2/8 mm standard	1 201 530
guidon rect. 3,6/8 mm	punto de mira rect. 3,6/8 mm	1 201 540
guidon rect. 4,0/8 mm	punto de mira rect. 4,0/8 mm	1 201 550
boule	bola	1 201 570
guidon rect. 4,4/8 mm spécial	punto de mira rect. 4,4/8 mm special	1 201 580
boule	bola	1 201 621
poussoir à ressort	piezo de presión	1 201 640
sécurité	seguro	1 201 670
vis à 6 pans	tornillo cabeza exagonal	1 201 720
corde de sécurité	corda de seguridad	1 201 730
corde de sécurité	corda de seguridad	1 201 731
clavette	clavija	1 201 740
guidon rect. 1,8/8 mm	punto de mira rect. 1,8/8 mm	1 201 800
guidon rect. 2,0/8 mm	punto de mira rect. 2,0/8 mm	1 201 810
guidon rect. 2,2/8 mm	punto de mira rect. 2,2/8 mm	1 201 820
guidon rect. 2,4/8 mm	punto de mira rect. 2,4/8 mm	1 201 830
guidon rect. 2,6/8 mm	punto de mira rect. 2,6/8 mm	1 201 840
guidon rect. 2,8/8 mm	punto de mira rect. 2,8/8 mm	1 201 850
langue de détente	lengueta del disparador	1 201 870
bascule avec axe	báscula con eje	1 201 890
roulement	coijnete	1 201 900
vis à 6 pans	tornillo cabeza exagonal	1 201 910
culasse compl.	cerrojo compl.	1 202 002
extracteur	extractor	1 202 021
support pour percuteur	soporte der percutor	1 202 050
goupille	clavija	1 202 060
ressort pour percuteur	resorte para percutor	1 202 070
percuteur	percutor	1 202 080
goupille	clavija	1 202 090
culasse	cerrojo	1 202 102
clavette	clavija	1 202 150
visière compl.	mira compl.	1 203 001
embase de visière	pié de alza	1 203 011
support	soporte de alza	1 203 021
lame de hausse 3,2 mm	hoja de mira 3,2 mm	1 203 031
lame de hausse 3,6 mm	hoja de mira 3,6 mm	1 203 041
lame de hausse 4,0 mm	hoja de mira 4,0 mm	1 203 051
vis de réglage en direction	tornillo ajuste lateral	1 203 091
ressort	resorte	1 203 101
clavette	clavija	1 203 111
vis de réglage en hauteur	tornillo ajuste vertical	1 203 131
ressort	resorte	1 203 141
écrou de réglage en hauteur	tuerca de ajuste vertical	1 203 151

1 203 180 Zylinderstift
 1 203 191 Visierblatt ohne Kimme
 1 203 350 Druckbolzen
 1 203 360 Kugel
 1 204 000 Magazin kompl. für Standardgriffschale
 1 204 001 Magazin kompl. für verstellbare Griffschalen
 1 204 010 Magazinfeder
 1 204 031 Zubringer
 1 204 040 Magazinrohr
 1 204 050 Magazinverlängerung für Standardgriffschale
 1 204 051 Magazinverlängerung für verstellbare Griffschalen
 1 204 060 Magazinbodenhalter
 1 204 070 Schieber
 1 205000 **Griffschalen komplett verstellbar für Rechtshänder**

1 205 041 Zylinderschraube
 1 205050 D-Scheibe
 1 205080 Mutter
 1 205 090 Rosette
 1 205110 **Griffschalen komplett verstellbar für Linkshänder**

1 205310 **Griffschale klein für Linkshänder**
 1 205350 **Griffschale klein für Rechtshänder**
 1 206002 Zubehör komplett
 1 206020 6kt.-Stiftschlüssel SW 1,5
 1 206030 6kt.-Stiftschlüssel SW 4
 1 206090 Zubehörtasche
 1 206 110 Pistolenkoffer
 1 206150 Putzstock komplett
 1 206170 6kt.-Stiftschlüssel SW 2
 1 206180 6kt.-Stiftschlüssel SW 0,9
 1 215000 **Griffschalen Standard** komplett ohne Handauflage für Rechts- und Linkshänder

1 221 040 Stift
 1 222001 Verschluss komplett**
 1 222021 Verschluss-Stück**
 1 301 170 Druckfeder
 1 305060 Druckfeder zu Druckbolzen
 1 305141 Rasterbolzen
 1 305150 Druckfeder
 1 309260 Kombiwerkzeug
 1 312050 Feder
 1 401 420 Befestigungsschraube
 1 520 601 Trainings-Zwischenstück
 1 319 190 Putzstock mit Bronzebürste
 1 319 200 Putzstock mit Kunststoffbürste

pin
 rear sight blade without notch
 bolt
 ball
 magazine compl. for standard grip
 magazine compl. for adjustable grip
 spring for magazine
 feeder
 magazine tube
 magazine extension for standard grips
 magazine extension for adjustable grips
 support for magazine
 slide
 adjustable grips compl. with screws, according to UIT for right handed shooters
 screw
 washer
 nut
 foundation
 adjustable grips compl. with screws, according to UIT for left handed shooters
 target grips small for left handed shooters
 target grips small for right handed shooters
 accessories compl.
 allen key 1,5 mm
 allen key 4,0 mm
 wallet
 De luxe carrying case for 208/215
 cleaning rod compl.
 allen key 2
 allen key 0,9
 standard grips compl. without hand support for left handed and right handed shooters
 pin for trigger guard
 breech compl.
 breech
 spring
 spring
 bolt for click
 spring
 special tool
 spring
 fixing screw
 training piece
 wire brush
 synthetic bristle brush

clavette	clavija	1 203180
lame de hausse sans cran de mire	hoja de mira sin muesca	1 203191
clavette	clavija	1 203350
boule	bola	1 203360
chargeur compl. pour poignées standard	cargador compl. para cachas standard	1 204000
chargeur compl. pur poignées ajustables	cargador compl. para cachas ajustables	1 204001
ressort de chargeur	resorte para cargador	1 204010
élévateur	elevador	1 204031
boîtier du chargeur	cuerpo de cargador	1 204040
rallonge de chargeur pour poignées standard	prolongación del cargador para cachas standard	1 204050
rallonge de chargeur pour poignées ajustables	prolongación del cargador para cachas ajustables	1 204051
support pour chargeur	retenida para cargador	1 204060
poussoir	corredera	1 204070
poignées ajustables compl. vis inclus, selon UIT	cachas ajustables completas incl. tornillos, según UIT	1 205000
pour droitiers	derecha	
vis	tornillo	1 205041
rondelle	arandela	1 205050
écrou	tuerca	1 205080
fondement	base	1 205090
poignées ajustables compl. vis inclus, selon UIT	cachas ajustables completas incl. tornillos, según UIT	1 205110
gaucher	zurdo	
poignées de match, petites pour gauchers	cachas pequeños para zurdo	1 205310
poignées de match, petites pour droitiers	cachas pequeños para derecha	1 205350
accessoires compl.	accessorios compl.	1 206002
clef 1,5 mm	llave 1,5 mm	1 206020
clef 4,0 mm	llave 4,0 mm	1 206030
poche	bolsa para accesorios	1 206090
coffret de luxe	maletin de lujo	1 206110
baquette de nettoyage compl.	baqueta de limpieza completa	1 206150
clef 2	llave 2	1 206170
clef 0,9	llave 0,9	1 206180
poignées standard sans support de la main	cachas standard sin soporte de mano	1 215000
pour droitiers et gauchers	derecha/zurdo	
goupille pour sous-garde	clavija para guardamonte	1 221040
culasse compl.	cerrojo compl.	1 222001
culasse	cerrojo	1 222021
ressort	resorte	1 301170
ressort	resorte	1 305060
boulon	perno	1 305141
ressort	resorte	1 305150
outil spécial	herramienta especial	1 309260
ressort	resorte	1 312050
vis de fixation	tornillo de sujeción	1 401420
pièce d'entraînement	pieza para entrenamiento	1 520601
brosse en bronze	cepillo de bronze	1 319190
brosse en matière plastique	cepillo de materia sintética	1 319200

Deutsch

Garantie

Für jede Hämmerli Sportpistole leisten wir eine Garantie für 12 Monate, für alle Fabrikations- oder Materialfehler. Die Garantie erlischt bei unsachgemässer Behandlung, unfachmännischen Reparaturen oder Änderungen der Waffe. Die uns zugestellten Waffen werden nach erfolgter Instandstellung per gewöhnlicher Post zu unseren Lasten an den Besitzer zurückgesandt.

Technische Änderungen vorbehalten.

English

Guarantee

We give a guarantee of 12 months with every Hämmerli target pistol in respect of faulty material or manufacture. This guarantee loses its validity if the weapon has been improperly treated, inexpertly repaired, or altered in any way. Weapons sent in to us are returned post-free by ordinary mail after overhauling and repairing.

Technical changes reserved.

Français

Garantie

Chaque pistolet de sport Hämmerli est livré avec une garantie de 12 mois contre tout vice de fabrication ou de matériel. La garantie s'éteint en cas de manipulation incompétente, de réparation par une personne non qualifiée ou de modification de l'arme. Les armes qui nous parviennent seront réexpédiées au propriétaire par poste ordinaire, à nos frais, après remise en état.

Modifications techniques réservées.

Español

Garantía

Para cada pistola de deporte Hämmerli damos una garantía por doce meses, referente a todos los defectos de fabricación o del material. La garantía caduca en caso de tratamiento inadecuado, de reparaciones ejecutadas de manera no perita, o de alteraciones resp. modificaciones del arma. Las pistolas enviadas a nosotros, después de efectuada la reparación, son remitidas al cliente por correo ordinario a expensas nuestras.

Nos reservamos el derecho de introducir modificaciones técnicas.

HÄMMERLI AG
Sportwaffenfabrik
CH-5600 Lenzburg (Schweiz)
Telefon 064/50 11 44
Telefax 064/51 38 27

HÄMMERLI Ltd.
Target-Arms
CH-5600 Lenzburg (Switzerland)
Phone 064/50 11 44
Telefax 064/51 38 27

HÄMMERLI SA
Fabrique d'armes pour le sport
CH-5600 Lenzburg (Suisse)
Téléphone 064/50 11 44
Téléfax 064/51 38 27

HÄMMERLI Ltda.
Fábrica de armas de Deporte
CH-5600 Lenzburg (Suiza)
Teléfono 064/50 11 44
Telefax 064/51 38 27

HÄMMERLI GmbH
D-79761 Waldshut-Tiengen 2
Telefon (07741) 6 00 50
Telex 7 921 400 hiti
Telefax (07741) 6 44 50

Ein Unternehmen der SIG.
Schweizensche Industrie-Gesellschaft Neuhausen
Une entreprise de SIG Société Industrielle Suisse Neuhausen
A subsidiary of SIG Swiss Industrial Company Neuhausen
Una subsidiaria de SIG Sociedad Industrial Suiza Neuhausen

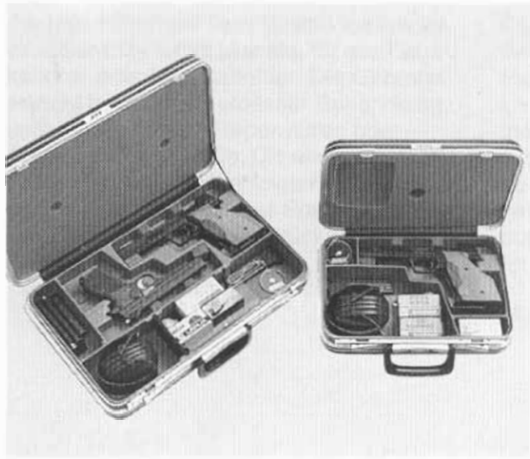

1



2

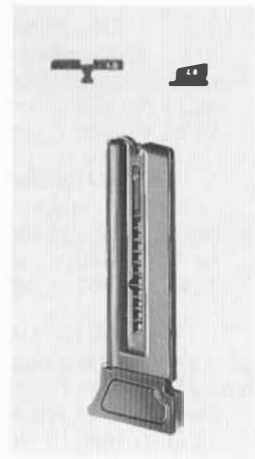

4

Sonderzubehör

- 1 Qualitätskoffer für eine oder zwei Waffen
- 2 Spezial-Vordergewicht 200 g oder 270 g
- 3 Wechselkorne und Visierblätter
- 4 Weitere Reserve-Magazine

Accessoires spéciaux

- 1 Coffret de qualité pour une ou deux armes
- 2 Contrepoids spécial de 200 g ou 270 g
- 3 Guidons et lames de hausse
- 4 Chargeurs de réserve

Optional accessories

- 1 Quality carrying case for one or two pistols
- 2 Special counterweight 200 g or 270 g
- 3 Front sights and rear sight blades
- 4 Spare magazines

Acesorios muy útil

- 1 Valija alta calidad para una o dos pistolas
- 2 Contrapeso especial de 200 g ó 270 g
- 3 Puntos de mira y hojas de mira
- 4 Cargadors